



SOCRATE

I valori estetici del sistema SOCRATE



SOCRATE: particolare del ripiano in vetro trasparente

- Il sistema Socrate ha un design accurato, una linea sobria e raffinata che gli conferisce la possibilità d'inserimento in ambienti di ogni genere - storici o nuove realizzazioni. Il montante, realizzato in tondino d'acciaio ha un'immagine estremamente leggera ed elegante. Esempio di perfetta integrazione tra forma e funzionalità è rappresentato dal disegno dei tondini orizzontali e inclinati che, oltre ad essere la caratteristica stilistica del prodotto, permettono l'aggregazione diretta dei ripiani, senza l'ausilio di ulteriori supporti.



SOCRATE: particolare ripiani in lamiera

- Il sistema Socrate si definisce "sistema aperto" in quanto ha la possibilità di evolversi, ampliarsi o variare successivamente la propria composizione negli ambienti realizzati. Si possono arredare gli ambienti partendo dalla semplice struttura che successivamente si può integrare con gli accessori più indicati all'uso o con particolari e finiture sempre nuovi. Si possono rinnovare di volta in volta gli ambienti senza cambiare gli elementi di base.



SOCRATE: particolare antine in lamiera

- Con questi sistemi si possono realizzare, mantenendo una certa coerenza stilistica, arredi completi, dalle librerie agli espositori, agli arredi commerciali ecc.

- I sistemi sono completati da molti accessori che spesso sono aggregabili indifferentemente a Socrate e a Socrate Parete. Le due linee sono accomunate dalla stessa immagine e dalle stesse finiture, quindi si possono utilizzare insieme in ambienti unici, senza creare discontinuità di stile. Non meno efficace è l'abbinamento con altre collezioni di arredi preesistenti.

- Il montante della linea Socrate è disponibile anche nella versione in acciaio cromato per caratterizzare anche gli ambienti più sofisticati o gli uffici direzionali e di rappresentanza.

Caratteristiche funzionali

- La standardizzazione del prodotto si esprime attraverso i requisiti di modularità, componibilità, facilità di montaggio e smontaggio, intercambiabilità dei componenti, tipici dell'oggetto industrialmente prodotto e concepito in tal senso già dalla progettazione.

- Stabilità e resistenza sono garantite dall'uso appropriato delle diverse lavorazioni del metallo. I particolari tecnici sono studiati in riferimento ai requisiti di sicurezza richiesti dalle normative vigenti - bordi arrotondati, terminali anti-urto, lamiere ripiegate, ignifugità ed igiene, colori ecc.

- Il prodotto è stato sottoposto a diversi test (UNI/EN)

- Ampia possibilità di spostamento dei ripiani lungo il montante che permette di creare vani utili in misure diverse, senza sprechi di spazio.

- Tra i diversi tipi di ripiani disponibili, si evidenziano quelli realizzati in lamiera microforata antigraffio. La particolare texture a microfori e la verniciatura a polveri epossidiche, garantiscono una notevole resistenza all'abrasione di libri e raccoglitori.

- Verniciature a polveri epossidiche di grande resistenza nei colori bianco opaco e grigio metallizzato per i montanti e grigio metallizzato e bianco opaco per ripiani e accessori. Si sottolinea la particolare caratteristica antigraffio della finitura.

Dati di riferimento per il sistema Socrate

SCAFFALATURE:

35 volumi, circa per ripiano da 96 cm

20 volumi, circa per ripiano da 56 cm

11 raccoglitori da 8,5 cm di costa, per ripiano da 96 cm

6 raccoglitori da 8,5 cm di costa, per ripiano da 56 cm



SOCRATE



SOCRATE: particolare microforatura



SOCRATE

Accessori

Completo di molti accessori ed integrabile con il sistema SOCRATE PARETE, sempre di Caimi Brevetti.



SOCRATE: particolare del supporto portaometti

- La vasta gamma di accessori prodotti da Caimi Brevetti permette di effettuare forniture complete per diverse tipologie di ambiente. Sono disponibili sul catalogo generale, cestini gettacarta, appendiabiti a piantana e a parete, portaombrelli, sistemi espositivi, portacomputer, tavoli, sedute singole e su trave, accessori per l'ufficio, orologi da parete, lampade da tavolo, ecc...

- Facilità di trasformazione funzionale e d'applicazione degli elementi accessori



SOCRATE: particolare emeroteca

- Sistema "aperto": una sorta di "gioco meccanico" che lascia la possibilità di evolvere, ampliare o variare successivamente gli ambienti realizzati. Una delle modalità più interessanti del prodotto, è la possibilità di aumentare gli arredi di volta in volta e di modificare l'ambiente in modo semplice e funzionale.

- Lo stesso sistema permette di realizzare, conferendo una certa coerenza stilistica agli ambienti, sia librerie vere e proprie, che molti elementi di complemento quali espositori per novità librerie e promozioni, elementi idonei alle attuali esigenze di consultazioni "on-line" di schedari informatizzati o via internet.

Il sistema Socrate viene fornito spesso anche per l'arredo di biblioteche proprio per le sue caratteristiche funzionali e per la sua possibilità di ampliarsi in modo direttamente proporzionale all'aumentare o variare del patrimonio librario.



SOCRATE: particolare del piedino trasparente

Caratteristiche dimensionali del sistema SOCRATE

Profondità: Disponibile in due misure 35 e 45 cm

Altezze dei montanti p45 cm: 238 - 200 - 162 - 105 - 86 - 47 cm

Altezze dei montanti p35 cm: 238 - 200 - 162 - 86 cm

Lunghezza: Primo modulo L=100 o 60 cm
Moduli a seguire L=96,5 e 56,5 cm

Colore montanti: Bianco opaco, grigio metallizzato o cromato

Colore piani lamiera: Grigio metallizzato o bianco opaco

Colore piani vetro: Trasparente

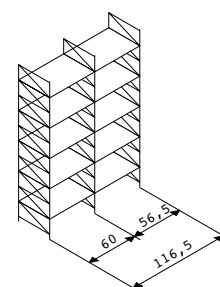
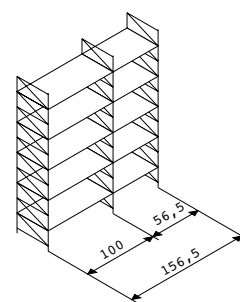
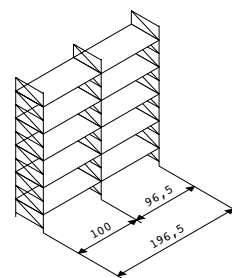
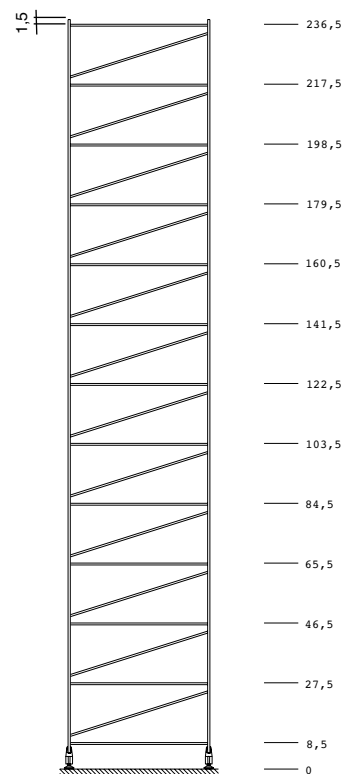
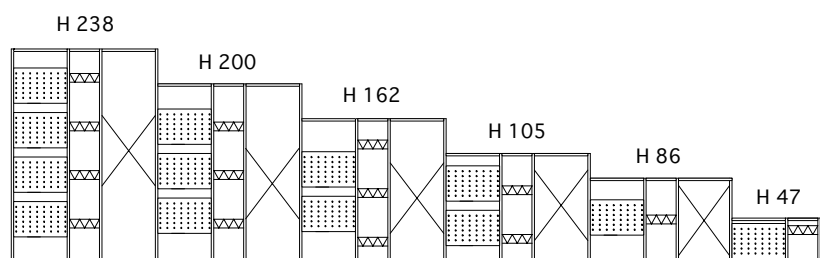

Strutture di sostegno

E' importante ricordare che gli elementi necessari per garantire la stabilità delle composizioni Socrate sono: minimo 2 montanti, minimo 2 ripiani e una o più strutture di sostegno.

Le quantità di strutture di sostegno minime, da utilizzare per le varie altezze dei montanti, sono riportate nella tabella 1.

Si ricorda, inoltre, che solo gli elementi descritti in questo paragrafo sono da considerarsi strutture di sostegno, ovvero: crociere, schienalini in tondino di acciaio e schienali in lamiera piena.

Sono da considerarsi strutture di sostegno solo gli articoli presenti nella tabella 1.

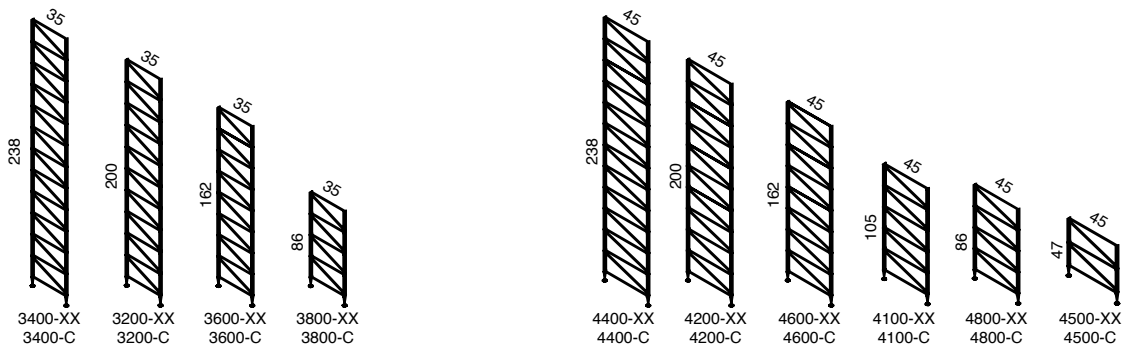

Montanti

Materiali: tondini di acciaio saldato verniciati con polveri epossidiche

Colori: colori bianco opaco o grigio metallizzato oppure in acciaio cromato

Caratteristiche: montanti composti da tre tondini Ø7 mm allineati frontalmente e tre pari caratteristiche nella parte posteriore, uniti da coppie di tondini orizzontali e inclinati Ø6 mm ogni 19 cm

Montanti dotati di piedini e puntali in tecnopolimero con inserto filettato in acciaio zincato, tappi di protezione in tecnopolimero

Note: la luce tra i tondini verticali è di 5 mm e permette il passaggio di viti M4 atte a fissare accessori, crociere, ecc.

TAB. 1

	2910		2960		2712		2715		2722		2725		2716		2719	
	MIN.	MAX.	MIN.	MAX.	MIN.	MAX.	MIN.	MAX.	MIN.	MAX.	MIN.	MAX.	MIN.	MAX.	MIN.	MAX.
H 238	1	3	3	6	4	12	2	4								
H 200	1	2	2	5	3	10	2	4								
H 162	1	2	2	4	3	8	2	3								
H 105	1	1	2	2	2	5	1	2								
H 86	1	1	1	2	1	4	1	1								
H 47	-	-	1	1	1	2	-	-								

Numero minimo e massimo di elementi per modulo completo.

4986/2

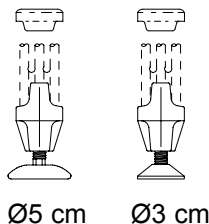

Ø5 cm

Ø3 cm

Piedini e tappini terminali:**Dimensioni:** Ø5 cm

Ø3 cm

Materiali:

- puntali in tecnopolimero
- inserto filettato e vite M10 in acciaio zincato
- piedino di appoggio in tecnopolimero
- tappi di protezione superiori in tecnopolimero grigio

Colori: grigio

4986/2-N



Ø3 cm

Piedini e tappini terminali:**Dimensioni:** Ø3 cm

Materiali:

- puntali in tecnopolimero
- inserto filettato e vite M10 in acciaio zincato
- piedino di appoggio in tecnopolimero
- tappi di protezione superiori in tecnopolimero nero

Colori: nero

4986/2-T



Ø3 cm

Piedini e tappini terminali:**Dimensioni:** Ø3 cm

Materiali:

- puntali in tecnopolimero traslucido
- inserto filettato e vite M10 in acciaio zincato
- piedino di appoggio in tecnopolimero rivestito in metallo cromato
- tappi di protezione superiori in tecnopolimero traslucido

Colori: trasparente2910-XX
2960-XX

Vedi tab. 1

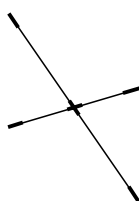

XX=variante colore:
GM = Grigio Metallizzato
BO = Bianco Opaco
C = Cromato

Crociere:**Dimensione:** L96 cm x Ø8 mm (cod.2910-XX)

L56 cm x Ø8 mm (cod.2960-XX)

Materiali: 2 tondini di acciaio Ø8 mm schiacciato e forato all'estremità e al centro

Verniciato con polveri epossidiche o cromato

Colori: bianco opaco, grigio metallizzato o cromato

Assemblaggio: fissati tra loro e ai montanti con viti M4 e dadi ad alette con rondelle

Note: Vedi tabella 12722-XX
2725-XX

Vedi tab. 1

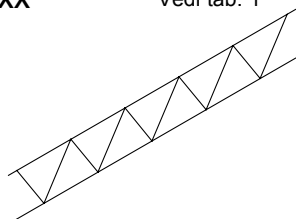

XX=variante colore:
GM = Grigio Metallizzato
BO = Bianco Opaco
C = Cromato

Schienalini:**Dimensione:** L96 x H15 cm (cod.2722-XX)

L56 x H15 cm (cod.2725-XX)

Materiali: 2 tondini di acciaio Ø8 mm schiacciato e forato all'estremità, saldati tra di loro mediante un terzo tondino sagomato. Verniciato con polveri epossidiche o cromato

Colori: bianco opaco, grigio metallizzato o cromato

Assemblaggio: aggancio al montante tramite viti M4, dadi ad alette e rondelle

Note: Vedi tabella 1

2712-XX
2715-XX

Vedi tab. 1

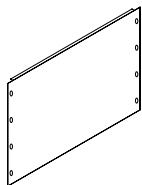

XX=variante colore:
GM = Grigio Metallizzato
BO = Bianco Opaco

Schienali in lamiera:

Dimensione: L96 x H38 cm (cod.2712-XX)

L56 x H38 cm (cod.2715-XX)

Materiali: lamiera di acciaio piena sp.1 mm verniciata con polveri epossidiche, bordi superiore, inferiore e laterali risvoltati

Colori: grigio metallizzato o bianco opaco

Assemblaggio: aggancio ai montanti tramite viti M4, dadi ad alette e rondelle

Note: Vedi tabella 1

3910-XX
3960-XX

4910-XX
4960-XX

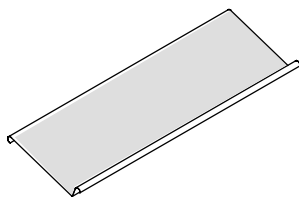

XX=variante colore:
GM = Grigio Metallizzato
BO = Bianco Opaco

Ripiani espositori inclinati:

Dimensioni: SOCRATE 35 L96 x P31,5 cm (cod.3910-XX)

L56 x P31,5 cm (cod.3960-XX)

SOCRATE 45 L96 x P41,5 cm (cod.4910-XX)

L56 x P41,5 cm (cod.4960-XX)

Materiali: lamiera di acciaio microforata con piega di irrigidimento a doppio spessore sui bordi frontale e posteriore, verniciata con polveri epossidiche, con bordi arrotondati sp.22 mm e bordo frontale ripiegato con H 4 cm

Colori: grigio metallizzato o bianco opaco

Assemblaggio: aggancio ai tondini del montante

3010-XX
3060-XX

4010-XX
4060-XX

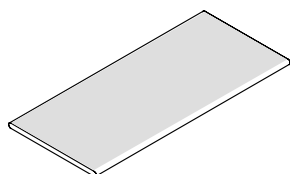

XX=variante colore:
GM = Grigio Metallizzato
BO = Bianco Opaco

Ripiani in lamiera microforata:

Dimensioni: SOCRATE 35 L96 x P33,5 cm (cod.3010-XX)

L56 x P33,5 cm (cod.3060-XX)

SOCRATE 45 L96 x P43,5 cm (cod.4010-XX)

L56 x P43,5 cm (cod.4060-XX)

Materiali: lamiera di acciaio microforata con piega di irrigidimento a doppio spessore sui bordi frontale e posteriore, verniciata con polveri epossidiche, bordi arrotondati, sp.22,5 mm

Colori: grigio metallizzato o bianco opaco

Assemblaggio: diretto sui tondini orizzontali dei montanti

3012-XX
3062-XX

4012-XX
4062-XX

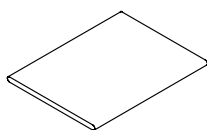

XX=variante colore:
GM = Grigio Metallizzato
BO = Bianco Opaco

Ripiani in lamiera piena:

Dimensioni: SOCRATE 35 L96 x P33,5 cm (cod.3012-XX)

L56 x P33,5 cm (cod.3062-XX)

SOCRATE 45 L96 x P43,5 cm (cod.4012-XX)

L56 x P43,5 cm (cod.4062-XX)

Materiali: lamiera di acciaio con piega di irrigidimento a doppio spessore sui bordi frontale e posteriore, verniciata con polveri epossidiche, bordi arrotondati, sp.22,5 mm

Colori: grigio metallizzato o bianco opaco

Assemblaggio: diretto sui tondini orizzontali dei montanti

63010-XX 64R100-XX
63060-XX 64R600-XX

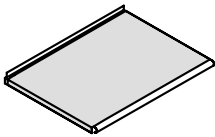

XX=variante colore:
GM = Grigio Metallizzato
BO = Bianco Opaco

Ripiani in lamiera microforata con bordo posteriore rialzato:

Dimensioni: SOCRATE 35 L96 x P33,5 cm (cod.63010-XX)
L56 x P33,5 cm (cod.63060-XX)
SOCRATE 45 L96 x P43,5 cm (cod.64R100-XX)
L56 x P43,5 cm (cod.64R600-XX)

Materiali: lamiera di acciaio microforata verniciata con polveri epossidiche, bordi arrotondati sp.22,5 mm con piega di irrigidimento a doppio spessore sul bordo frontale.

Bordo posteriore rialzato per contenere i libri e dotato di guida inferiore per ospitare i fermalibri scorrevoli

Colori: grigio metallizzato o bianco opaco

Assemblaggio: diretto sui tondini orizzontali o inclinati dei montanti

Note: i ripiani possono essere montati dritti oppure inclinati

63012-XX 64R102-XX
63062-XX 64R602-XX

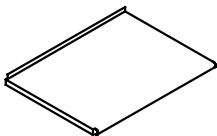

XX=variante colore:
GM = Grigio Metallizzato
BO = Bianco Opaco

Ripiani in lamiera piena con bordo posteriore rialzato:

Dimensioni: SOCRATE 35 L96 x P33,5 cm (cod.63012-XX)
L56 x P33,5 cm (cod.63062-XX)
SOCRATE 45 L96 x P43,5 cm (cod.64R102-XX)
L56 x P43,5 cm (cod.64R602-XX)

Materiali: lamiera di acciaio piena verniciata con polveri epossidiche, bordi arrotondati sp.22,5 mm con piega di irrigidimento a doppio spessore sul bordo frontale.

Bordo posteriore rialzato per contenere i libri e dotato di guida inferiore per ospitare i fermalibri scorrevoli

Colori: grigio metallizzato o bianco opaco

Assemblaggio: diretto sui tondini orizzontali o inclinati dei montanti

Note: i ripiani possono essere montati dritti oppure inclinati

3973-GM
3974-GM

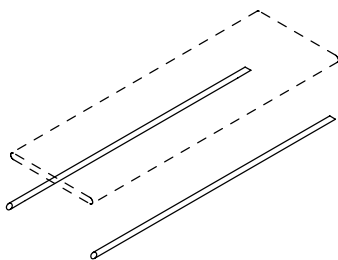

Rinforzo per ripiani TOP in metallo posizionati ad altezza uguale o inferiore a 100 cm:

Dimensioni: L 96 cm (cod.3973-GM)
L 56 cm (cod.3974-GM)

Materiali: tubolare e terminali in acciaio verniciati con polveri epossidiche, viterie zincate

Colori: grigio metallizzato

Assemblaggio: sotto al bordo stondato dei ripiani top in lamiera

3014-XX 4014-XX
3064-XX 4064-XX

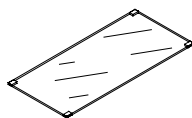

XX=variante colore:
N = Nero
GR = Grigio
BO = Bianco

Ripiani in vetro trasparente:

Dimensioni: SOCRATE 35 L96 x P33,5 cm (cod.3014-XX)
L56 x P33,5 cm (cod.3064-XX)
SOCRATE 45 L96 x P43,5 cm (cod.4014-XX)
L56 x P43,5 cm (cod.4064-XX)

Materiali: - ripiano in vetro float temperato sp.8 mm
- supporti in tecnopolimero nero, grigio o bianco

Assemblaggio: diretto sui tondini orizzontali dei montanti tramite i supporti in tecnopolimero

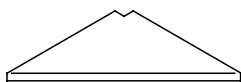
4000-XX**XX=variante colore:**

GM = Grigio Metallizzato

BO = Bianco Opaco

Ripiano angolare in acciaio:**Dimensioni:** SOCRATE 45 L43,5 x P43,5 cm (cod.4000-XX)**Materiali:** lamiera di acciaio verniciata con polveri epossidiche, bordo frontale arrotondato sp.22 mm**Colori:** grigio metallizzato o bianco opaco**Assemblaggio:** incastro ai tondini orizzontali del montante**2678-XXXX**

Vedi tab. 2

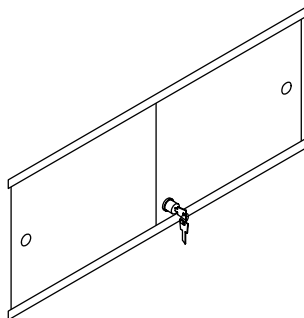
**XXXX=variante colore:**

GMGM = antina Grigio Metallizzato, guida Grigio Metallizzato

GMBO = antina Grigio Metallizzato, guida Bianco Opaco

BOGM = antina Bianco Opaco, guida Grigio Metallizzato

BOBO = antina Bianco Opaco, guida Bianco Opaco

Chiusure scorrevoli in lamiera con serratura:**Dimensioni:** L96 x H36 cm**Materiali:** - chiusure scorrevoli in lamiera di acciaio sp.1 mm verniciate con polveri epossidiche, con 2 fori laterali Ø25 mm ad uso maniglia dotate di serratura in metallo nichelato. Chiave a mappatura unica

- guide scorrevoli in lamiera di acciaio sp.1 mm verniciate con polveri epossidiche, parte interna in tecnopolimero

Colori: - chiusure grigio metallizzato o bianco opaco

- guide grigio metallizzato o bianco opaco

Assemblaggio: ai tondini verticali dei montanti mediante viti.

Chiusure ad incastro sulle guide scorrevoli

Note: Per la compatibilità con i ripiani vedere tabella 2**2660-XXXX**

Vedi tab. 2

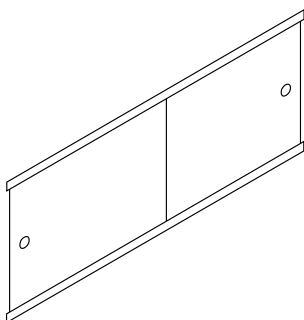
**Chiusure scorrevoli in lamiera:****Dimensioni:** L96 x H36 cm**Materiali:** - chiusure scorrevoli in lamiera di acciaio sp.1 mm verniciate con polveri epossidiche, con 2 fori laterali Ø 25 mm ad uso maniglia

- guide scorrevoli in lamiera di acciaio sp.1 mm verniciate con polveri epossidiche, parte interna in tecnopolimero

Colori: - chiusure grigio metallizzato, bianco opaco, rosso, giallo, arancione o turchese

- guide grigio metallizzato o bianco opaco

Assemblaggio: ai tondini verticali dei montanti mediante viti.

Chiusure ad incastro sulle guide scorrevoli

Note: Per la compatibilità con i ripiani vedere tabella 2**XXXX=variante colore:**

GMGM = antina Grigio Metallizzato, guida Grigio Metallizzato

GMBO = antina Grigio Metallizzato, guida Bianco Opaco

BOGM = antina Bianco Opaco, guida Grigio Metallizzato

BOBO = antina Bianco Opaco, guida Bianco Opaco

RGM = antina Rosso (RAL 3002), guida Grigio Metallizzato

RBO = antina Rosso (RAL 3002), guida Bianco Opaco

XXXX=variante colore:

GLGM = antina Giallo (RAL 1032), guida Grigio Metallizzato

GLBO = antina Giallo (RAL 1032), guida Bianco Opaco

ARGM = antina Arancione (RAL 2008), guida Grigio Metallizzato

ARBO = antina Arancione (RAL 2008), guida Bianco Opaco

TUGM = antina Turchese (RAL 5018), guida Grigio Metallizzato

TUBO = antina Turchese (RAL 5018), guida Bianco Opaco

2660-LXX

Vedi tab. 2

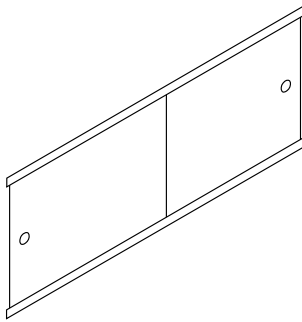
**Chiusure scorrevoli in finitura legno:****Dimensioni:** L96 x H36 cm

Materiali: - chiusure scorrevoli in MDF placcato alluminio impiallacciato legno, con 2 fori laterali Ø 25 mm ad uso maniglia
 - guide scorrevoli in lamiera di acciaio sp.1 mm verniciate con polveri epossidiche, parte interna in tecnopolimero

Colori: - chiusure rovere da un lato e noce canaletto dall'altro
 - guide grigio metallizzato o bianco opaco

Assemblaggio: ai tondini verticali dei montanti mediante viti.
 Chiusure ad incastro sulle guide scorrevoli

Note: Per la compatibilità con i ripiani vedere tabella 2

XXXX=variante colore:

LGM = antina Rovere / Nove Canaletto, guida Grigio Metallizzato

LBO = antina Rovere / Nove Canaletto, guida Bianco Opaco

2663-TXX

Vedi tab. 2

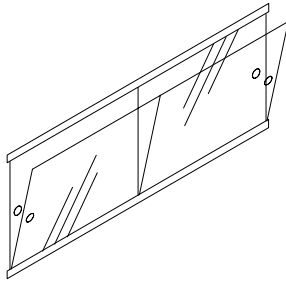
**Chiusure scorrevoli a busta in metacrilato trasparente:****Dimensioni:** L96 x H36 cm

Materiali: - chiusure scorrevoli in metacrilato trasparente sp.2 mm, con 2 fori laterali Ø25 mm ad uso maniglia
 - guide scorrevoli in lamiera di acciaio sp.1 mm verniciate con polveri epossidiche, parte interna in tecnopolimero

Colori: - chiusure trasparenti
 - guide grigio metallizzato o bianco opaco

Assemblaggio: ai tondini verticali dei montanti mediante viti.
 Chiusure ad incastro sulle guide scorrevoli

Note: chiusure con funzione di espositori per fotografie, grafiche...

Per la compatibilità con i ripiani vedere tabella 2

XX=variante colore:

GM = Grigio Metallizzato

BO = Bianco Opaco

2687-XX

Vedi tab. 2

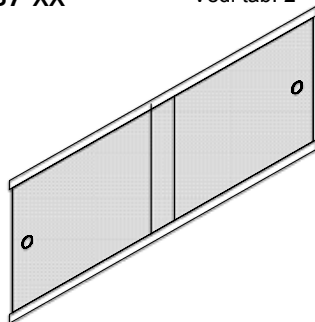
**Chiusure scorrevoli in vetro trasparente serigrafato:****Dimensioni:** L96 x H36 cm

Materiali: - chiusure scorrevoli in vetro float serigrafato temprato sp.5 mm, con 2 fori laterali Ø25 mm ad uso maniglia
 - guide scorrevoli in lamiera di acciaio sp.1 mm verniciate con polveri epossidiche, parte interna in tecnopolimero

Colori: - chiusure trasparenti con serigrafia bianca
 - guide grigio metallizzato o bianco opaco

Assemblaggio: ai tondini verticali dei supporti cod. 2430 mediante viti
 Chiusure ad incastro sulle guide scorrevoli

Note: - Per la compatibilità con i ripiani vedere tabella 2
 - Design Frida Doveil

XX=variante colore:

GM = Grigio Metallizzato

BO = Bianco Opaco



2675-XX

Vedi tab. 2

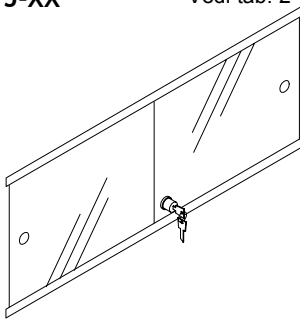

XX=variante colore:
GM = Grigio Metallizzato
BO = Bianco Opaco

Chiusure scorrevoli in vetro trasparente con serratura:**Dimensioni:** L96 x H36 cm**Materiali:** - chiusure scorrevoli in vetro float temprato sp.5 mm, con 2 fori laterali Ø25 mm ad uso maniglia, dotate di serratura in metallo nichelato.

Chiave a mappatura unica

- guide scorrevoli in lamiera di acciaio sp.1 mm verniciate con polveri epossidiche, parte interna in tecnopolimero

Colori: - chiusure trasparenti

- guide grigio metallizzato o bianco opaco

Assemblaggio: ai tondini verticali dei montanti mediante viti.

Chiusure ad incastro sulle guide scorrevoli

Note: Per la compatibilità con i ripiani vedere tabella 2

2664-XX

2666-XX

Vedi tab. 2

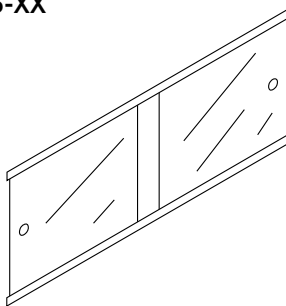

XX=variante colore:
GM = Grigio Metallizzato
BO = Bianco Opaco

Chiusure scorrevoli in vetro trasparente:**Dimensioni:** L96 x H36 cm (cod.2664-XX)

L96 x H37 cm (cod.2666-XX)

Materiali: - chiusure scorrevoli in vetro float temprato sp.5 mm, con 2 fori laterali Ø25 mm ad uso maniglia
- guide scorrevoli in lamiera di acciaio sp.1 mm verniciate con polveri epossidiche, parte interna in tecnopolimero**Colori:** - chiusure trasparenti

- guide grigio metallizzato o bianco opaco

Assemblaggio: ai tondini verticali dei montanti mediante viti metriche.

Chiusure ad incastro sulle guide scorrevoli

Note: Le chiusure cod.2666 si montano solo se il piano superiore è in vetro.**Note:** Per la compatibilità con i ripiani vedere tabella 2

2667-XX

2672-XX

Vedi tab. 2

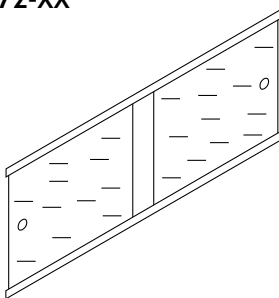

XX=variante colore:
GM = Grigio Metallizzato
BO = Bianco Opaco

Chiusure scorrevoli in vetro acidato:**Dimensioni:** L96 x H36 cm (cod.2667-XX)

L96 x H37 cm (cod.2672-XX)

Materiali: - chiusure scorrevoli in vetro float temprato acidato sp.5 mm con 2 fori laterali Ø25 mm ad uso maniglia
- guide scorrevoli in lamiera di acciaio sp.1 mm verniciate con polveri epossidiche, parte interna in tecnopolimero**Colori:** - chiusure acidate

- guide grigio metallizzato o bianco opaco

Assemblaggio: ai tondini verticali dei montanti mediante viti.

Chiusure ad incastro sulle guide scorrevoli

Note: le chiusure cod.2672 si montano solo se il piano superiore è in vetro**Note:** Per la compatibilità con i ripiani vedere tabella 2

2659

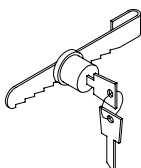
**Serrature per chiusure in vetro:****Materiali:** acciaio**Colori:** cromato**Assemblaggio:** fissaggio alle ante scorrevoli in vetro**Note:** fornite con 2 chiavi

Utilizzabili solo con le ante scorrevoli in vetro trasparente (cod.2664/2666)

TAB. 2

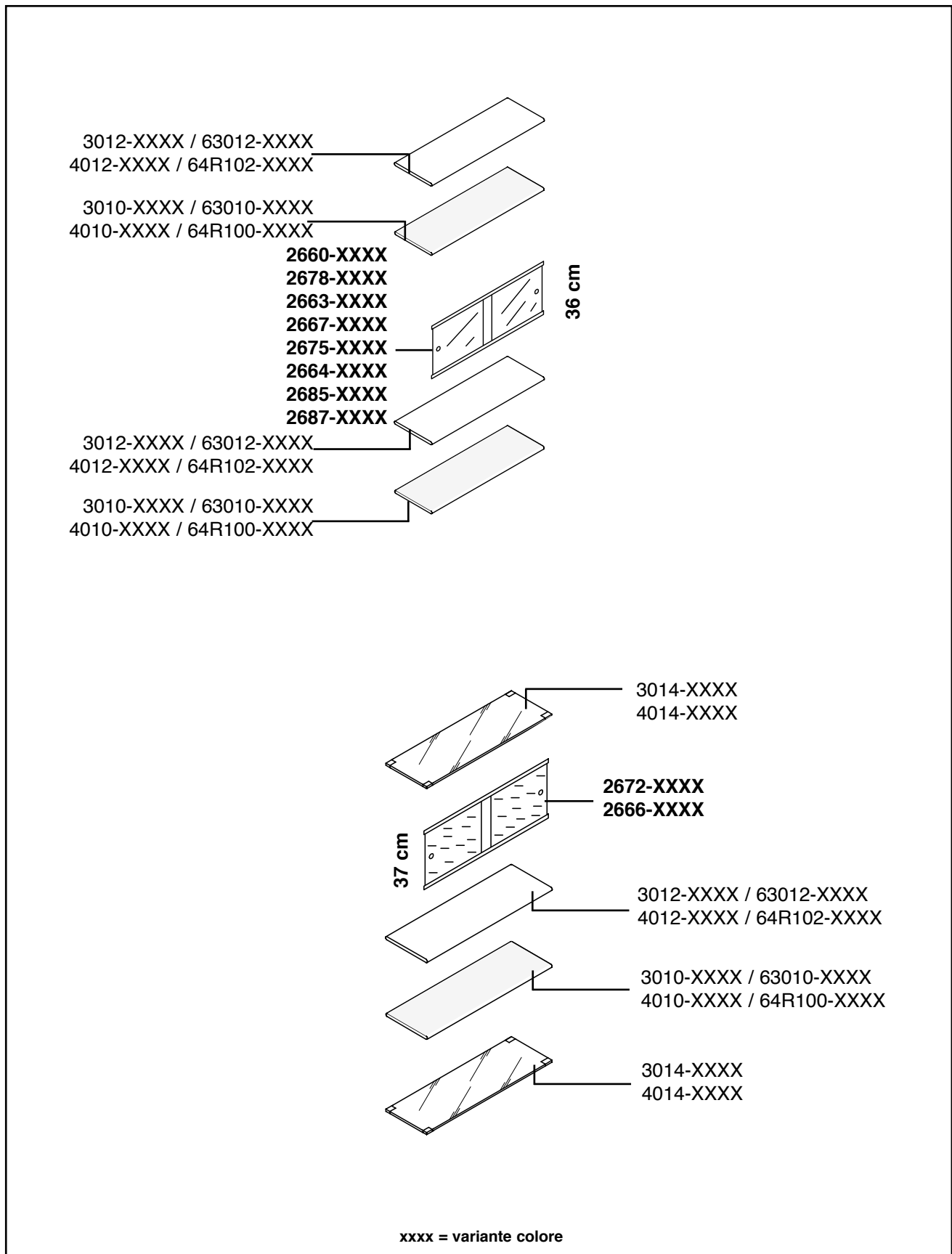

2679

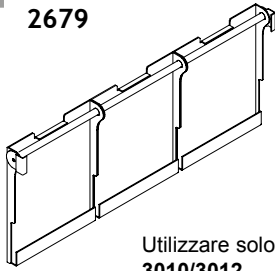

Utilizzare solo con piani:
3010/3012
4010/4012
63010/63012
64R100/64R102

Espositore a tre ante in metacrilato:Dimensioni: L96 x H43,5 cm

Materiali: - espositori in metacrilato satinato sp.3 mm con bordo frontale di contenimento P22 x H45 mm
 - tubo in acciaio cromato Ø20 mm
 - supporti laterali in acciaio sp.2 mm verniciato con polveri epossidiche colore grigio metallizzato

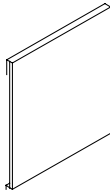
Colori: trasparente satinatoAssemblaggio: ai tondini verticali del montante con viti M42612-XX
2625-XX

XX=variante colore:
 GM = Grigio Metallizzato
 BO = Bianco Opaco

Chiusure esterne in lamiera piena:Dimensioni: SOCRATE 35 L33 x H38 cm (cod.2625-XX)

SOCRATE 45 L43 x H38 cm (cod.2612-XX)

Materiali: lamiera di acciaio sp.1 mm verniciata con polveri epossidiche, bordi ripiegati

Colori: grigio metallizzato o bianco opacoAssemblaggio: aggancio diretto sui tondini orizzontali dei montantiNote: codici riferiti alla coppia

Da usare solo sui montanti terminali (esterni)

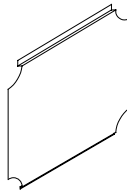
2735-XX
2738-XX

XX=variante colore:
 GM = Grigio Metallizzato
 BO = Bianco Opaco

Chiusure interne in lamiera:Dimensioni: SOCRATE 35 L33 x H38 cm (cod.2738-XX)

SOCRATE 45 L43 x H38 cm (cod.2735-XX)

Materiali: lamiera di acciaio sp.1 mm verniciata con polveri epossidiche, bordi ripiegati

Colori: grigio metallizzato o bianco opacoAssemblaggio: aggancio diretto tra i tondini orizzontali dei montantiNote: codici riferiti alla coppia

Da usare solo sui montanti intermedi (interni)

4110-XX

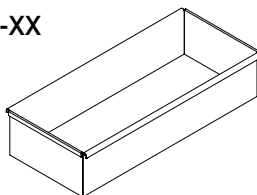

XX=variante colore:
 GM = Grigio Metallizzato
 BO = Bianco Opaco

Contentitore in acciaio:Dimensioni: SOCRATE 45 L100x P43 cmMateriali: acciaio verniciato con polveri epossidicheColori: grigio metallizzato o bianco opacoAssemblaggio: aggancio diretto ai montantiNote: disponibile solo per la profondità 45 cm

6A63

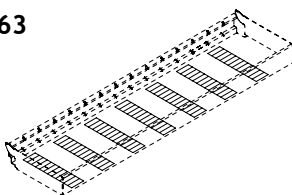
**Strisce adesive antiderapanti:**Dimensioni: L5 x P38 cm

Materiali: tecnopolimero nero antiderapante con un lato adesivo per incollaggio al piano

Colori: neroNote: Da usare all'interno del contenitore cod. 4110Note: disponibile solo per la profondità 45 cm

4993-N
4993-T

**Passacavi:****Materiali:** tecnopolimero**Colori:** nero o trasparente**Assemblaggio:** diretto tra i tondini verticali dei montanti**Note:** kit da 8 pezzi

2757-XX

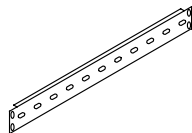

XX=variante colore:
GM = Grigio Metallizzato
BO = Bianco Opaco

Supporti universali:**Dimensioni:** L96 x H6 cm (cod.2757-XX)**Materiali:** lamiera di acciaio sp.3 mm forata all'estremità verniciata con polveri epossidiche**Colori:** grigio metallizzato o bianco opaco**Assemblaggio:** fissaggio ai tondini verticali dei montanti tramite viti M4, dadi ad alette e rondelle**Note:** dotati di asole 20x9 mm per l'aggancio dei portablister (cod.2765), dei portaometti (cod.2770) e dei supporti a tubo cromato (cod.2763)

2765

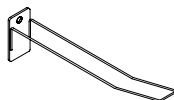

Utilizzare solo con supporti:
2757

Portablister in acciaio cromato:**Dimensione:** P20 x L2,8 cm**Materiali:** tondino di acciaio Ø5 mm dotato di piattina con asola per l'aggancio ai supporti universali**Colori:** cromato**Assemblaggio:** aggancio tramite piattina con asola all'estremità, vite M4 ad alette e rondelle

2763

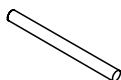

Utilizzare solo con supporti:
2757

Supporto di acciaio cromato:**Dimensione:** L30 x Ø2 cm**Materiali:** tubo di acciaio cromato dotato ad una estremità di bussola filettata M8**Assemblaggio:** aggancio tramite vite M8

2770-XX

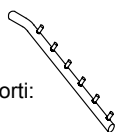

Utilizzare solo con supporti:
2757

XX=variante colore:
GM = Grigio Metallizzato
BO = Bianco Opaco

Portaometti in acciaio verniciato:**Dimensione:** L36 cm**Materiali:** lamiera di acciaio Ø25 mm verniciata con polveri epossidiche, dotato di pioli Ø6 x H30 mm distanziati tra loro di 40 mm per l'aggancio delle grucce**Colori:** grigio metallizzato o bianco opaco**Assemblaggio:** aggancio tramite vite M8

2812-XX
2862-XX

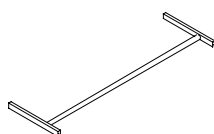

XX=variante colore:
GM = Grigio Metallizzato
BO = Bianco Opaco

Portabiti/poggiapiedi:**Dimensioni:** SOCRATE 35 L96 x P33,5 cm (cod.2812-XX)
SOCRATE 45 L96 x P43,5 cm (cod.2862-XX)**Materiali:** - tubo in acciaio cromato Ø20 mm
- supporti laterali in lamiera verniciata con polveri epossidiche colore grigio metallizzato o bianco opaco**Assemblaggio:** diretto sui tondini orizzontali del montante tramite viti M8

2895-XX

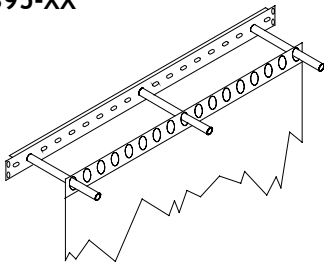

XX=variante colore:
GM = Grigio Metallizzato
BO = Bianco Opaco

Portadisegni:**Dimensioni:** L96 x P30 cm

Materiali: - supporto universale in lamiera di acciaio sp.3 mm forata all'estremità verniciato con polveri epossidiche
- tubi di acciaio cromato L30 x Ø2 cm dotati ad una estremità di bussola filettata M8

Colori: grigio metallizzato o bianco opaco

Assemblaggio: fissaggio del supporto ai tondini verticali del montante tramite viti M4, dadi ad alette e rondelle

Aggancio dei tubi alle asole del supporto tramite viti M8

Note: interasse regolabile

2746-XX

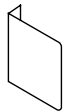

XX=variante colore:
GM = Grigio Metallizzato
BO = Bianco Opaco

Bandiere segnaletiche:**Dimensioni:** L12 x H12 cm

Materiali: lamiera di acciaio piegata sp.1 mm verniciata con polveri epossidiche

Colori: grigio metallizzato o bianco opaco

Assemblaggio: ai tondini verticali dei montanti tramite viti M4, dadi ad alette e rondelle

6A52



Utilizzare solo con piani:
3010/3060/3012/3062/3910/3960
4010/4060/4012/4062/4910/4960
63010/63060/63012/63062
64R100/64R600/64R102/64R602

Segnaletica per ripiano:**Dimensioni:** L12 x H2,3 cm**Materiali:** polimero trasparente

Assemblaggio: diretto al bordo del ripiano in acciaio mediante biadesivo

Note: codice riferito a 10 pezzi

6A2272

6A2274

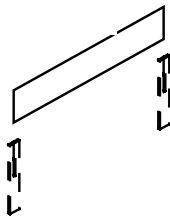
**Fascioni segnaletici:****Dimensioni:** L96 x H10 cm (cod.6A2272)

L56 x H10 cm (cod.6A2274)

Materiali: lamiera di acciaio piegata sui lati superiore ed inferiore e verniciata con polveri epossidiche

Colori: grigio metallizzato o bianco opaco

Assemblaggio: ad incastro su speciali supporti in acciaio (cod. 6A2278)

6A2278

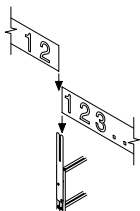
**Supporto per fascioni segnaletici:****Materiali:** lamiera di acciaio piegata verniciata con polveri epossidiche**Colori:** grigio metallizzato o bianco opaco

Assemblaggio: ai tondini verticali dei montanti mediante viti M4, dadi ad alette e rondelle

Note: solo per fascioni segnaletici cod. 6A2272 e 6A2274

6A2780

**Reggilibro:****Dimensioni:** P24 x H28 cm

Materiali: tondino di acciaio cromato piegato, dotato di elemento in tecnopolimero per l'aggancio e lo scorrimento nella guida ricavata sotto i ripiani in lamiera

Colori: cromato

Assemblaggio: ad incastro nella guida ricavata sotto i ripiani in lamiera cod. 63010, 63060, 63012, 63062, 64R100, 64R600, 64R102, 64R602

2995/46-XX

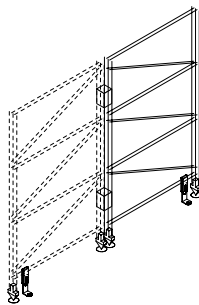

XX=variante colore:
GM = Grigio Metallizzato
BO = Bianco Opaco

Coppia di giunti per unione bifronte e coppia di fissaggi a terra:

Materiali: giunti in tecnopolimero trasparente e fissaggi a terra in acciaio verniciato.

Colori: giunti trasparenti e fissaggi a terra grigio metallizzato o bianco opaco.

Assemblaggio: - giunti assemblati tra i tondini verticali dei montanti mediante viti, dadi ad alette e rondelle.
- Fissaggi a terra incastrati direttamente al tondino orizzontale inferiore del montante. Fissaggio a terra tramite opportuna viteria non in dotazione.

Note: per montanti con H max 238 cm

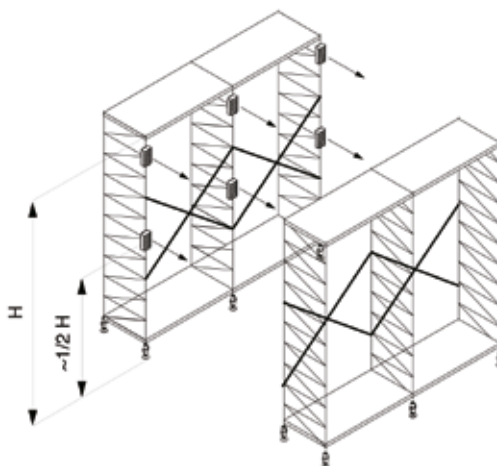

2646-XX

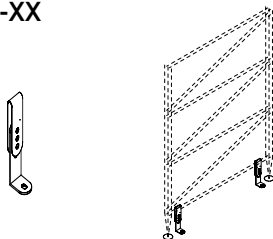

XX=variante colore:
GM = Grigio Metallizzato
BO = Bianco Opaco

Coppia di fissaggi a terra:

Materiali: fissaggi a terra in lamiera d'acciaio verniciato.

Colori: grigio metallizzato o bianco opaco

Assemblaggio: Incastro diretto al tondino orizzontale inferiore del montante.

Fissaggio a terra tramite opportuna viteria non in dotazione.

Note: da utilizzare in caso di librerie non fissate a parete

2996-GM

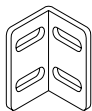
**Coppia squadrette:**

Materiali: acciaio sp.2 mm verniciato con polveri epossidiche

Colori: grigio metallizzato

Assemblaggio: fissaggio ai tondini verticali dei montanti tramite viti M4 e dadi ad alette con rondelle

Note: codice riferito alla coppia
Utilizzati per l'unione di montanti con angolo fisso a 90°

4994-XX

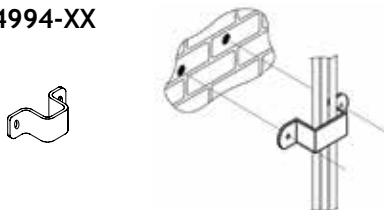

XX=variante colore:
GM = Grigio Metallizzato
BO = Bianco Opaco

Fissaggio a parete:

Materiali: acciaio sagomato e verniciato con polveri epossidiche

Colori: grigio metallizzato o bianco opaco

Note: ancoraggio a muro tramite opportuna viteria non in dotazione



ST.051/4

CAIMI BREVETTI S.p.A. - Via Brodolini, 25/27 - 20834 Nova Milanese - MB - Italy - tel. 0362 49101
Ufficio Vendite Italia: tel. 0362 491001 - fax 0362 491060 - e-mail: vendite.italia@caimi.com
Export Department: tel. (+39) 0362 491002 - fax (+39) 0362 491061 - e-mail: export.dept@caimi.com
www.caimi.com

Caimi Brevetti S.p.A. si riserva, a proprio insindacabile giudizio, la facoltà di modificare senza preavviso i materiali, le caratteristiche tecniche ed estetiche, nonché le dimensioni degli elementi illustrati nella presente scheda tecnica le cui immagini e colori sono puramente indicativi

INTERIORS
Caimi

18/18