

ART SYSTEM

Sistema tendaggio a rullo multiplo con impianto di sollevamento arazzi integrato.
 Multiple roller blind with integrated lifting system for tapestries.

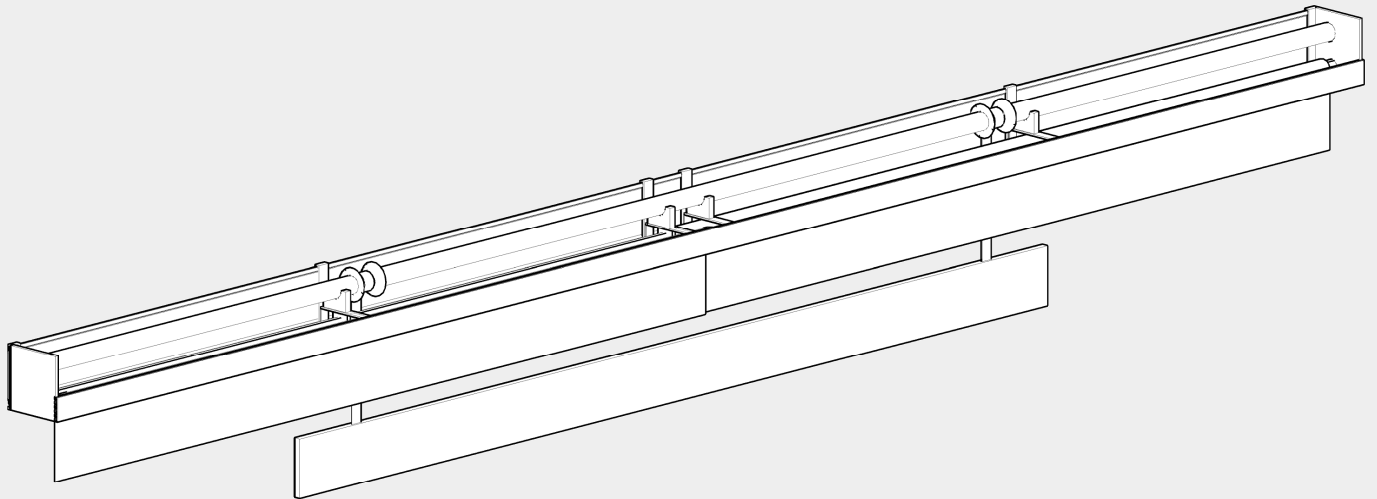

Sistema a rullo realizzato con una struttura metallica in acciaio e alluminio.

Metal structure roller shade in steel and aluminum.

Il sistema integra una doppia tenda a rullo con tessuti occultanti, senza passaggio di luce al centro, e un impianto di sollevamento arazzi, o opere d'arte, con cinghie e bobine in resina acetilica.

The system it's composed by a double blind with darkening fabrics, without light gap between, and an arras or art-works lifting system, through belts and coils of acetylic resin.

Il sistema permette la facile movimentazione degli arazzi per la manutenzione programmata. La movimentazione avviene attraverso motori elettronici Somfy comandati da telecomando.

The system permits an easy movement of arrases for the programmed maintenance. The movement is through an electronic motor Somfy controlled by a remote control.

I tessuti delle rullo possono alzarsi per svelare l'opera o scendere e coprirla per proteggerla dai raggi UV. La movimentazione avviene attraverso motori Somfy adatti al collegamento all'impianto di domotica.

The fabrics of the roller shade can lift up for showing the art-works, or covering it for protecting it from UV. The movement is through Somfy motor suitable for the connection to home automation.

Progettato dal Centro Studi TAO Design di Treviso per le Belle Arti di Firenze e Fabbrica di Palazzo Vecchio.

Designed from the Tao Design Study Centre in Treviso for Belle Arti Florence and Fabbrica di Palazzo Vecchio.

Applicazioni / Applications

Ancoraggio: Soffitto o Parete
Sistema: Doppio
Larghezza Massima: 600 cm
Altezza Massima: 600 cm
Massimo sollevamento consentito: 50kg

Installation: Ceiling or Wall
System: Double
Maximum Width: 600 cm
Maximum Height: 600 cm
Maximum Lifting: 50kg

Misure / Dimensions

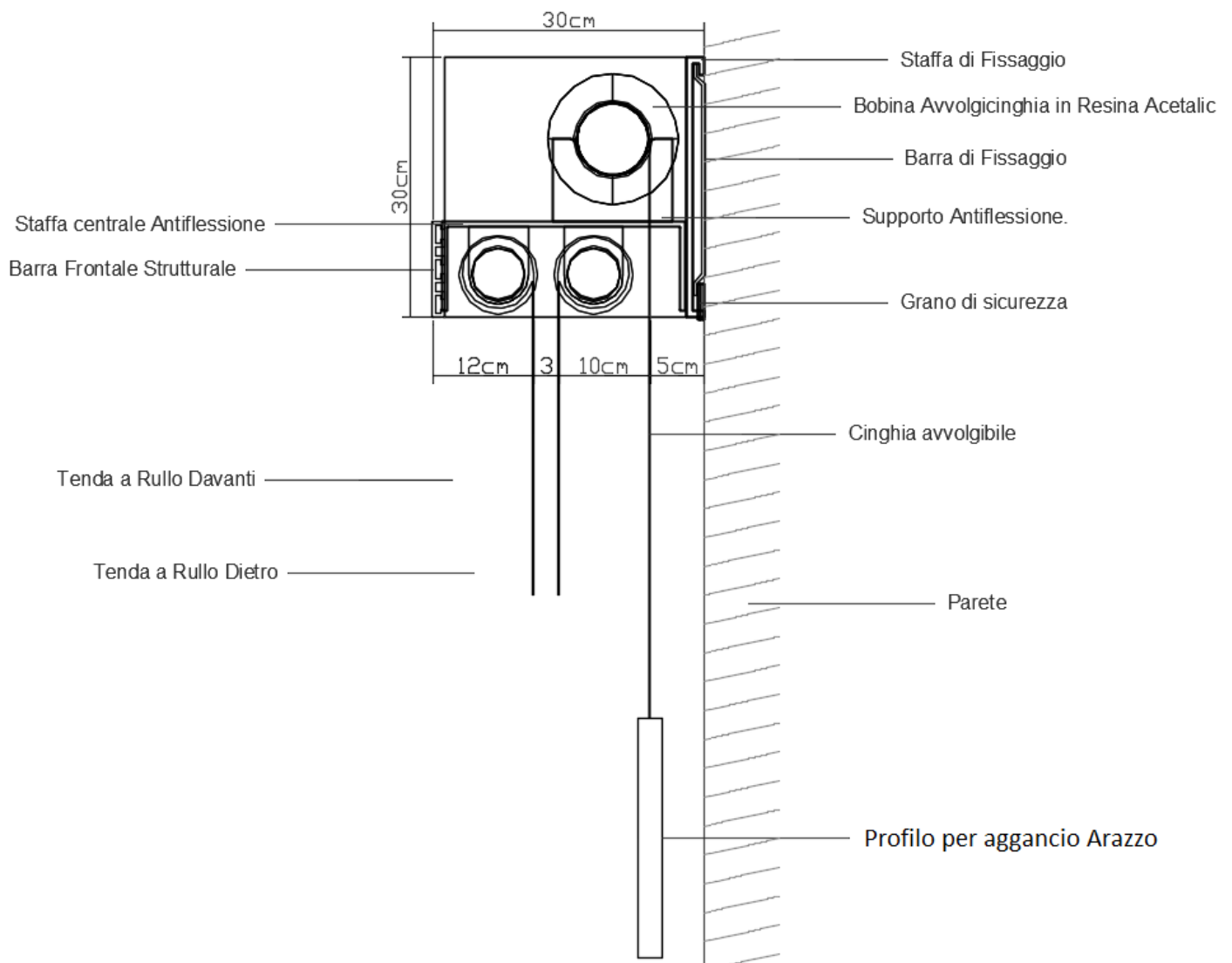

Componenti / Components

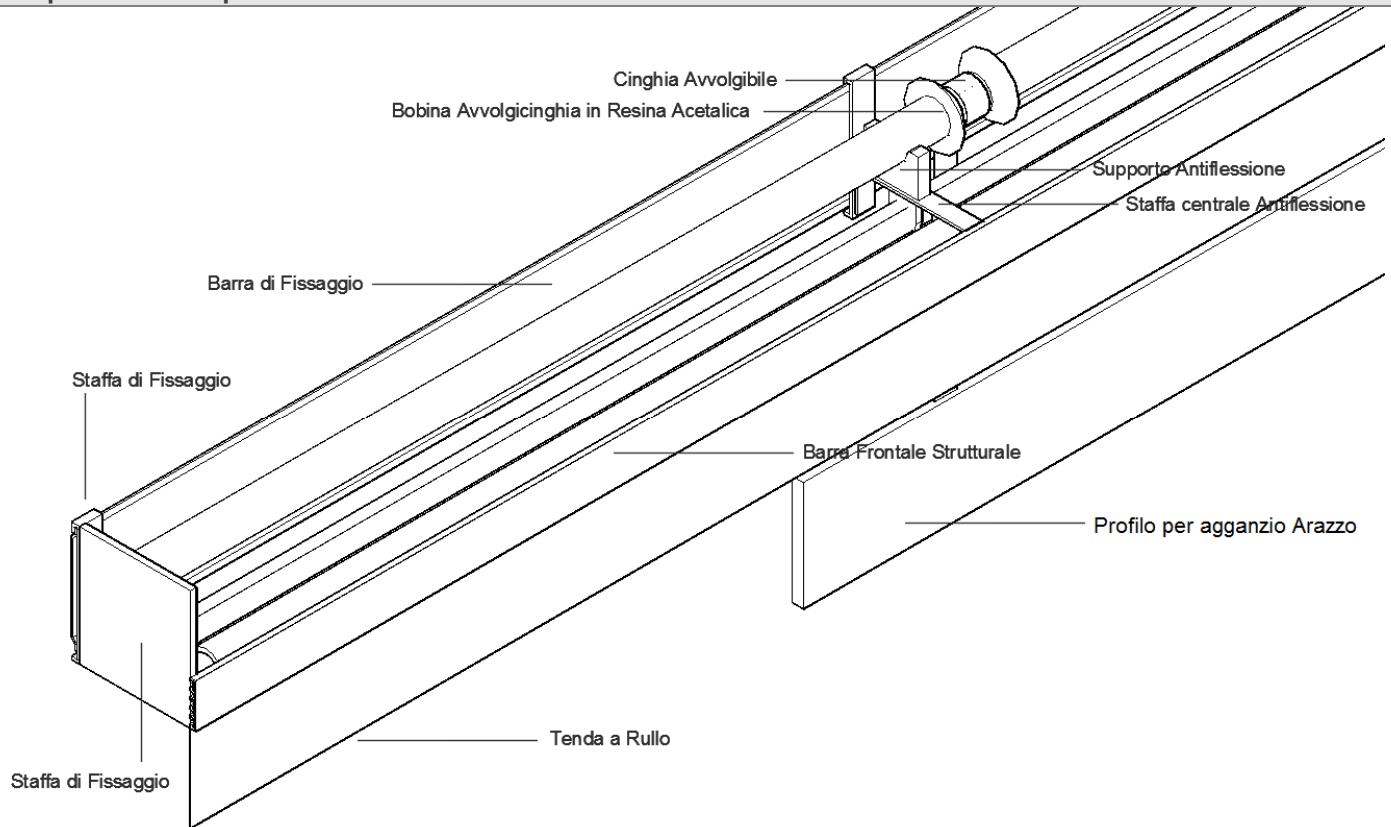

Supporti: Barra di installazione in acciaio della stessa lunghezza del sistema che permette una distribuzione del peso armonica.

Frontale: Elemento strutturale e decorativo realizzato in alluminio estruso in lega ENAW6060 anodizzato.

Staffe e Supporti: in alluminio e acciaio.

Tubi d'avvolgimento: Alluminio estruso in lega EN AW6060 con nervature di rinforzo, anodizzato colore naturale. Il diametro delle tende a rullo è di 44mm, mentre il sistema di sollevamento prevede un tubo di 60mm.

Supporti centrali: Realizzati in acciaio con boccole in resina acetilica che evitano la flessione dei tubi e permettono un'ottima scorrevolezza nella loro rotazione.

Fondale: Alluminio estruso in lega EN AW6060 di forma rettangolare. Disponibile nella stessa finitura del sistema.

Brackets: Steel installation bar, of the same length of the system, which permits an harmonic distribution of the weight.

Frontal: Structural and decorative element realized in extruded anodized aluminum in ENAW6060 alloy.

Brackets and plates: in aluminum and steel.

Winding up tube: extruded aluminum in ENAW6060 alloy, with reinforcements, natural anodized color. The diameter of the roller shades is of 44mm, instead the lifting up system is supplied with a 60mm tube.

Central brackets: Realized in steel, with acetylic resin bushings, that avoid the bending of the tubes and permits an optimum fluency when rotating.

Counterweight: extruded aluminum ENAW6060 alloy in rectangular shape. Available in the same finishing of the system.

Movimentazione / Movements

Motorizzazione Meccanica / Mechanical motorization



Motore Somfy adatto per essere collegato a pulsanti a muro o domotica.

Alimentazioni: 220v

Finecorsa impostabili direttamente dalla testa del motore.

Il telo può essere fermato a qualsiasi altezza.

Somfy Motor suitable to be connected to push-buttons or home automation systems.

Power supply: 220v, 110v.

Run ends can be set directly from the head of the motor. The blind can be stopped at any height.

Motorizzazione Elettronica / Electronic motorization

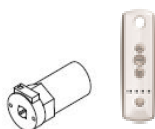

Motore Somfy con centralina per radiocomando integrata.

Alimentazioni: 220v,

Finecorsa impostabili direttamente dalla testa dal telecomando.

Il telo può essere fermato a qualsiasi altezza.

Somfy Motor with integrated control unit for remote control.

Power supply: 220v, 110v.

Run ends can be set directly from the remote control from the head. The blind can be stopped at any height.