

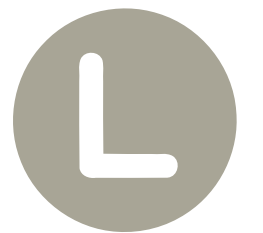



Il tuo spazio, la tua parete.



LINE
OFFICE

Innovazione, coraggio, competenza. E tanto sacrificio e spirito di impresa. Sono queste le parole che userei per descrivere la mia azienda. E credo che anche tu useresti le medesime espressioni per la tua. Perché entrambi abbiamo creduto in un sogno, ci siamo affidati a una passione e a un istinto. Fare impresa è questo: amare il proprio lavoro e non smettere mai di credere in un futuro migliore. Ecco perché possiamo capirci: perché parliamo lo stesso linguaggio, perché abbiamo percorso strade mai semplici e perché le tue esigenze e le nostre soluzioni coincidono.

Innovation, courage, expertise... and a great deal of sacrifice and spirit of enterprise. These are the words I would use to describe my company. And I believe that you would use the same for yours. Because we both believed in a dream. We relied on passion and on instinct. Doing business is this: love your job and never stop believing in a better future. That's why we understand each other: we speak the same language, we have never travelled easy roads, and your needs coincide with our solutions.

Luca Focarini Founder & CEO Line Office





Line Office è un'azienda specializzata nelle pareti divisorie. Nasce dalla creatività e dalla voglia di fare tipiche dell'imprenditoria italiana. L'esordio è quello di una piccola realtà artigianale. Si afferma sul mercato italiano. Cresce, si struttura. Diventa grande mantenendo salde le doti migliori della dimensione familiare: la qualità artigianale di alto livello, la versatilità dell'impresa portata all'immediato problem solving, il dialogo continuo con il Cliente e la presa a carico di ogni suo problema, la flessibilità nell'affrontare situazioni nuove, la cura del dettaglio fino alla perfezione. Oggi il nostro profilo industriale è in grado di accogliere commesse di qualsiasi entità e di offrire, attraverso alte professionalità, un servizio completo fino alla consegna chiavi in mano. La nostra mission è progettare, costruire, arredare uno spazio neutro fino a umanizzarlo e renderlo il luogo di lavoro ideale. E lo facciamo velocemente e a costi sempre competitivi, grazie alla cultura aziendale customer oriented, dove la fidelizzazione del Cliente vale più di qualsiasi campagna pubblicitaria. Il nostro plus si chiama "personalizzazione", perché adattiamo materiali (dal vetro all'alluminio, dal melaminico alle essenze pregiate di legno), colori, profili e finiture alle esigenze del cliente, arrivando al massimo grado di caratterizzazione del prodotto. Come un abito su misura, con le linee disegnate dallo stilista e la forbice del sarto che modella e adatta, così il nostro sistema di pareti divisorie plasma e organizza gli spazi su misura del Cliente.

Line Office is a company specialized in partition walls, born from that typically Italian creativity and eagerness to accomplish. We had founded a small artisanal business. Affirming ourselves on the Italian market. Building and growing, while still maintaining those qualities that define a family-run business: high quality craftsmanship, corporate versatility, quick problem solving techniques, a continuous dialogue with clients, taking on their every demand, flexibility in dealing with new situations, and an attention to detail that leads to perfection. Today, we can accommodate orders of any size and, with our high professionalism, offer a complete turnkey service. Our mission is that of planning, building, and furnishing a neutral space until it becomes approachable and liveable, making it an ideal workplace. We do quickly and at competitive costs, thanks to our client-oriented corporate culture, where client loyalty is worth more than any advertising campaign. Our added-value is called "customization", since we adapt materials (from glass to aluminum, from melamine to precious wood), colours, profiles, and finishes to the needs of our clients, reaching the maximum degree of product personification. Like a tailor-made suit - with a designer who creates a silhouette and a tailor who shapes and adapts it - our system of partition walls shapes and organizes customized spaces for our clients.

IMMAGINA UNO SPAZIO VUOTO, DIVIDILO CON SOLUZIONI INNOVATIVE E RAZIONALI, RIEMPILO DI FUNZIONALITÀ, STILE E VITA. È IL TUO LUOGO DI LAVORO, MA PRIMA DI OGNI ALTRA COSA È IL TUO HABITAT, UMANO E APPASSIONANTE.

Non c'è nessun altro elemento architettonico, come una parete vetrata, in grado di esprimere concettualmente i valori di contemporaneità e luminosità. Il vetro divide e unisce, chiude e apre: lo spazio diventa esso stesso un arredo arioso, cristallino, pulito, ampio, moderno. La ricerca di soluzioni che coniughino funzionalità e design, trovano in Spettra un prodotto versatile e di grande pregio. Una soluzione perfetta e che garantisce la privacy e al tempo stesso riempie lo spazio con semplicità lineare, rendendo protagonista la luce.

IMAGINE AN EMPTY SPACE, DIVIDE IT WITH INNOVATIVE AND RATIONAL SOLUTIONS, THEN FILL IT WITH FUNCTIONALITY, STYLE, AND LIFE. IT'S YOUR WORKPLACE BUT, ABOVE ALL, IT'S YOUR HABITAT. APPROACHABLE AND STIMULATING.

There is no other architectural element, like a glass wall, that is capable of conceptually expressing the values of contemporaneity and luminosity. Glass divides and unites, closes and opens: space itself becomes an airy, crystalline, clean, limitless, and modern furnishing element.

The search for solutions that combine functionality and design make Spettra a highly valuable, versatile product. The perfect solution that guarantees privacy and, at the same time, fills a space with linear simplicity, making light its protagonist.





UNA STRAORDINARIA
LEGGEREZZA
D'ARCHITETTURA,
UNA TOTALE SOLIDITÀ
DEI MATERIALI.

Non è soltanto la fruizione emozionale di spazi aperti a fare di Spettra una parete divisoria perfetta e rappresentativa di chi ama eleganza e leggerezza. Sono anche le sue specifiche tecniche e la sua incondizionata duttilità di arredo. Spettra è una moderna parete monovetro adattabile a ogni richiesta, può essere insonorizzata con soluzioni tecnologiche all'avanguardia. I vetri possono essere a totale trasparenza ottica oppure in sfumature diverse e graduali, utilizzando anche vetri fumè, vetri opalini oppure oscurati. Una straordinaria leggerezza d'architettura, una totale solidità dei materiali.

EXTRAORDINARY
ARCHITECTURAL LIGHTNESS,
WITH SOLID MATERIALS.

It is not only the suggestive use of open spaces that makes Spettra a perfect partition wall, indicative of those who love elegance and lightness, but it is also its technical specifications and unmistakable furnishing flexibility. Spettra is a modern single-glass wall that can be adapted to every need and can be soundproofed with innovative technological solutions. The glass is available entirely transparent or in gradual shades, using smoked, opaline, or darkened glass.





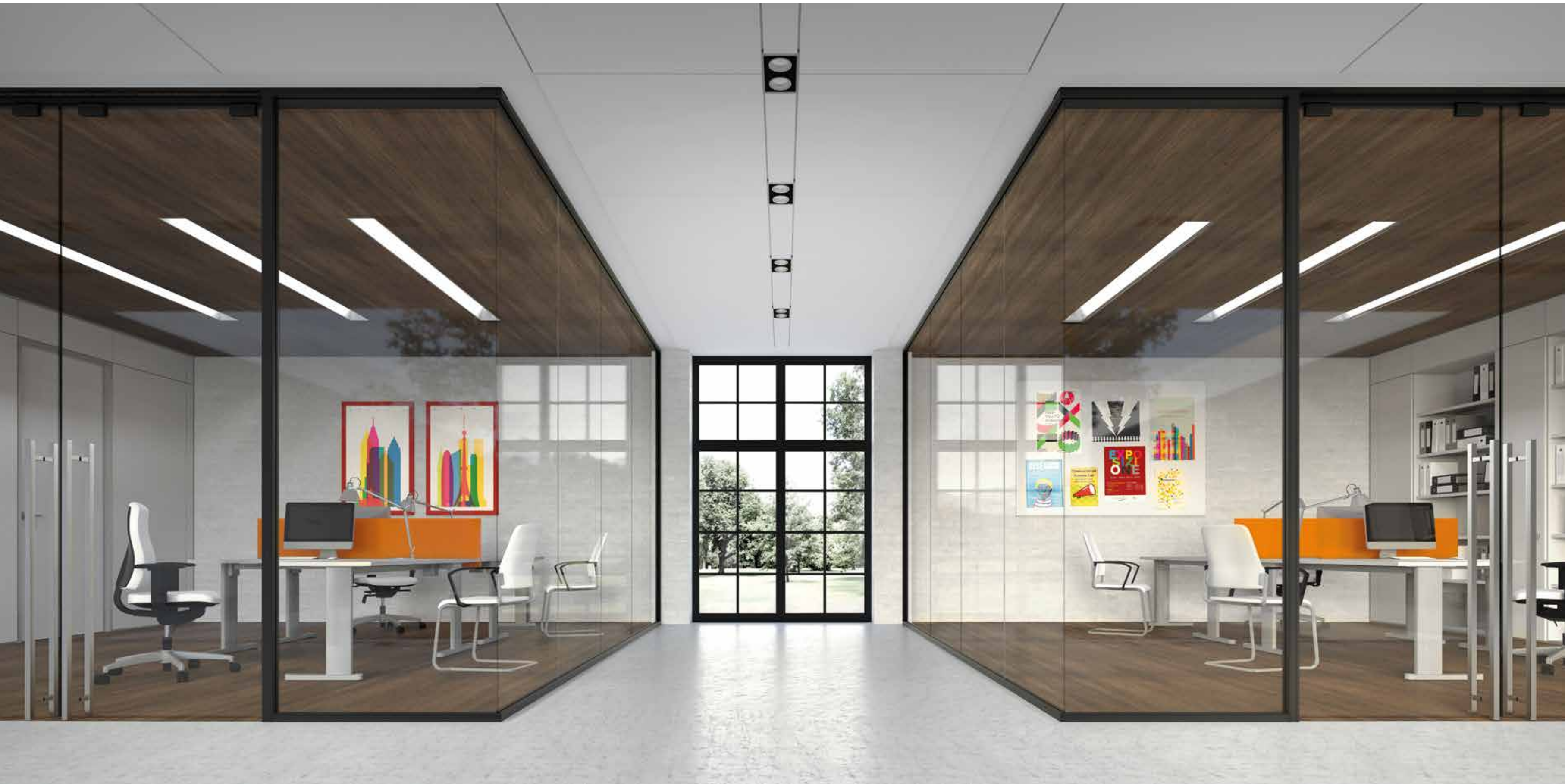

Iride quadra / Iris

SEI PRONTO PER PARTIRE.
HAI FISSATO GLI OBIETTIVI
E STABILITO LE STRATEGIE:
ORA PUOI INIZIARE
IL TUO CAMMINO.
NOI POSSIAMO AIUTARTI
A TROVARE LE RISPOSTE
PIU' ADEGUATE
ALLE TUE DOMANDE
DI FUNZIONALITÀ
E DESIGN. SIAMO
AL TUO FIANCO E IL TUO
SUCCESSO SARÀ ANCHE
IL NOSTRO SUCCESSO.

Lo spazio va diviso rispettando tre principi irrinunciabili: flessibilità, funzionalità, eleganza. Iride è una perfetta parete divisoria in legno che assicura piena aderenza a quei principi e lo fa creando una dimensione umana dello spazio. La parete Iride, inoltre, ha la possibilità di essere cablata (ma anche facilmente ispezionata in caso di necessità), eliminando così dalla vista poco estetici e ingombranti cavi e materiali elettrici.

YOU'RE READY TO
GO. YOU'VE SET YOUR
GOALS AND ESTABLISHED
STRATEGIES: NOW
YOU CAN START YOUR
JOURNEY. WE CAN
HELP YOU FIND THE
BEST SOLUTIONS FOR
YOUR FUNCTIONAL AND
DESIGN NEEDS. WE'LL
ACCOMPANY YOU
ALONG THE WAY, AND
YOUR SUCCESS WILL
BE OUR OWN.

Spaces must be divided respecting three essential principles: flexibility, functionality, and elegance. Iride is a perfect wooden partition that adheres to these principles and does so by creating approachable spaces. Moreover, the Iride wall can be wired (and easily inspected if needed), so messy cumbersome wires and electrical material can be hidden from sight.

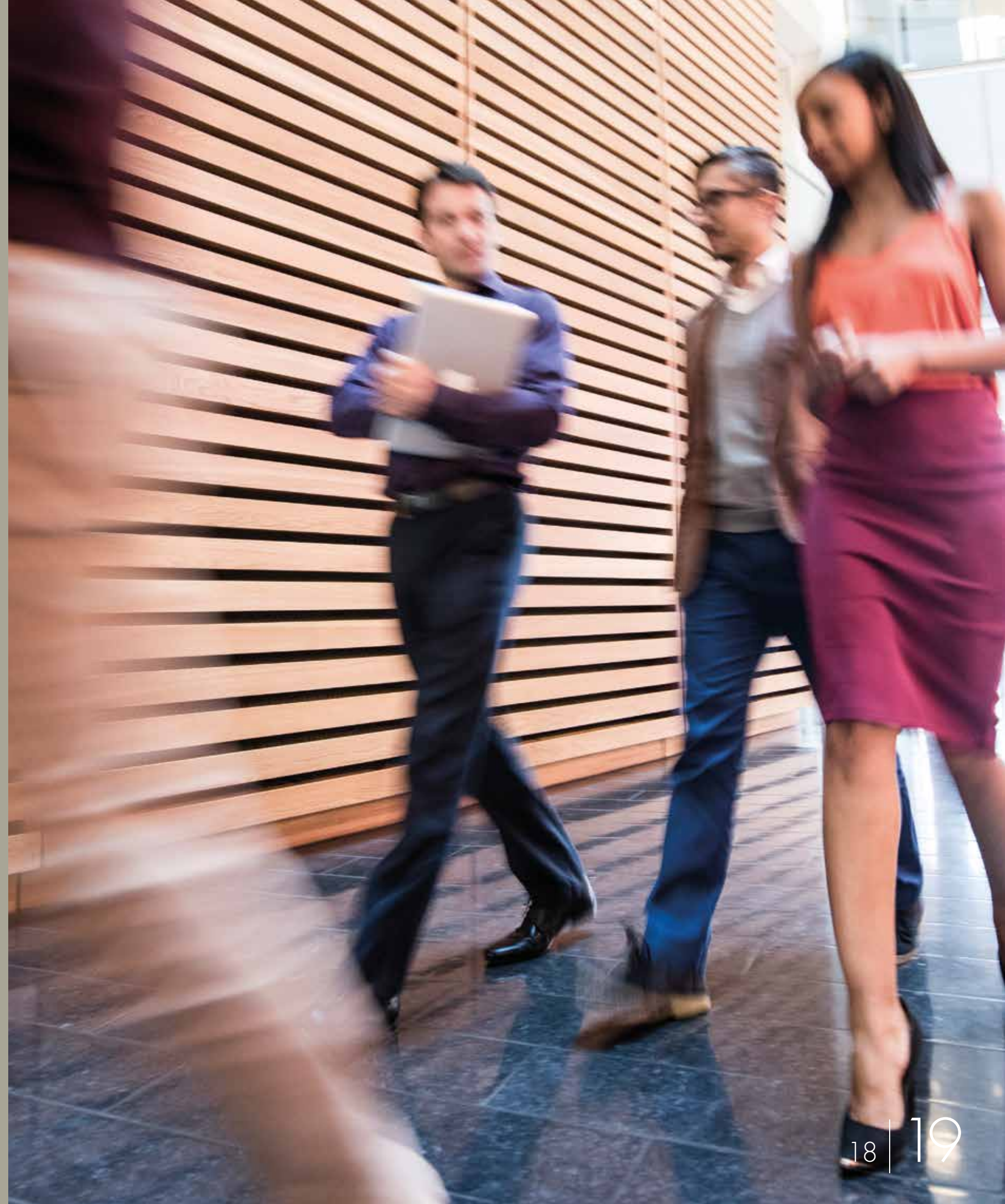



HAI MAI CALCOLATO
QUANTE ORE TRASCORRI
IN UFFICIO? HAI MAI
PENSATO CHE IL TEMPO
DEDICATO AL LAVORO
È PARTE DELLA TUA VITA?

Il nostro sistema ufficio è anche un eco-sistema ambientale che colloca nel tuo habitat lavorativo i colori, le emozioni e le sensazioni della natura, grazie agli elementi modulari di Iride rivestiti con lichene stabilizzato di alta qualità, naturale e biodegradabile. Qualsiasi ambiente di lavoro o privato, dall'ufficio al centro benessere, dal negozio al ristorante, si trasformerà in una esclusiva oasi naturale, dove il fattore emozionale sarà determinante per assicurare benessere, serenità e motivazione.

HAVE YOU EVER THOUGHT
OF HOW MANY HOURS
YOU SPEND AT THE OFFICE?
HAVE YOU EVER THOUGHT
THAT THE TIME YOU SPEND
AT WORK IS PART OF YOUR
LIFE?

Our office system is also an environmental eco-system that places colours, emotions, and the sensation of nature in your working habitat, thanks to our Iride modular elements, covered with high quality, natural, and biodegradable stabilized lichen. Any private or work environment, from offices to wellness centres, from stores to restaurants, will turn into an exclusive natural oasis, where the emotional factor will be crucial in ensuring well-being, serenity, and motivation.

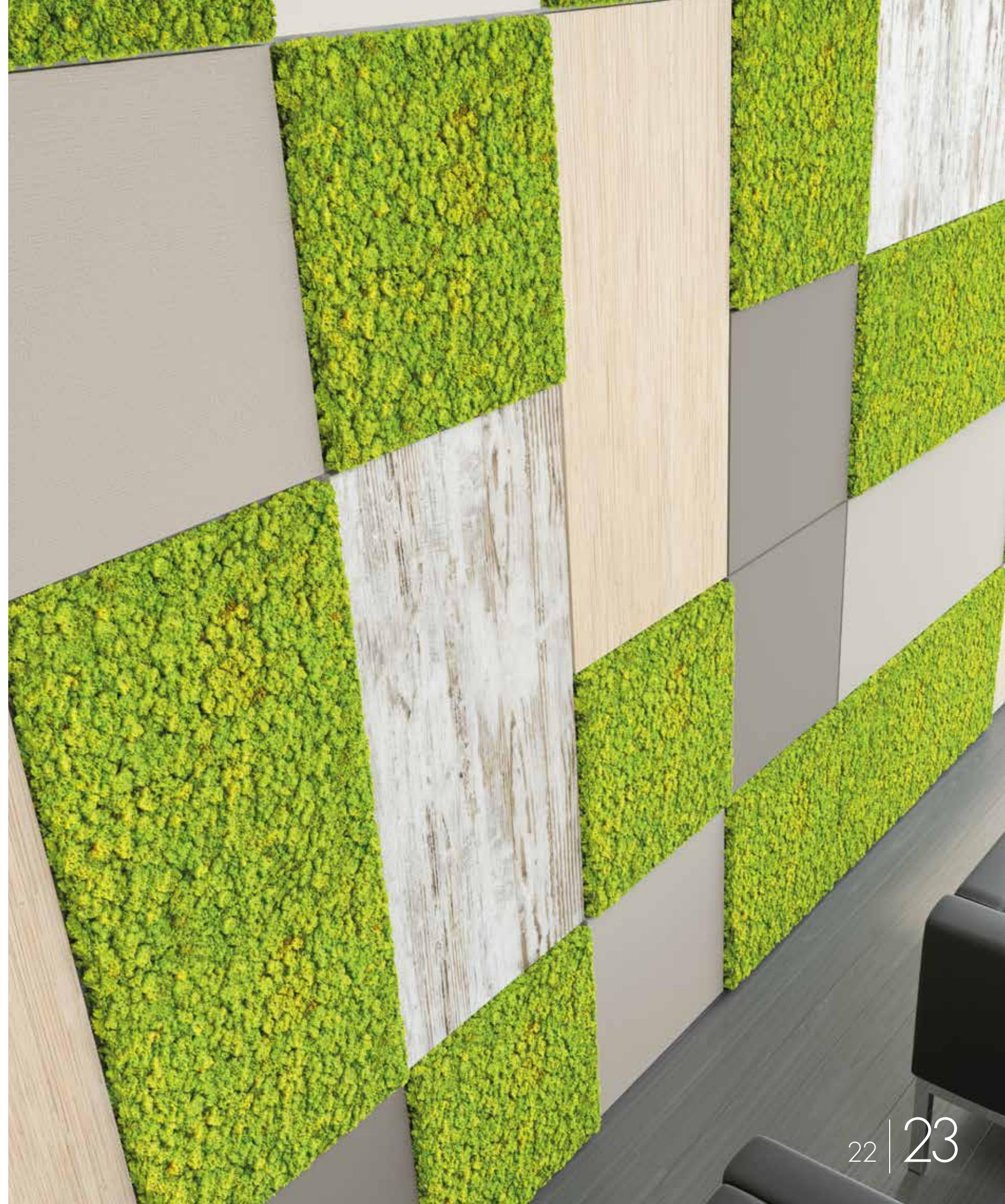







La privacy è importante, ma a volte la condivisione prevale. È in casi come questo che è vantaggioso avere la possibilità di regolare il livello di privacy e quello di condivisione, attraverso un doppio vetro dove inserire all'interno delle tende veneziane. Modernità e operatività in un unico luogo dal design accurato: le pareti attrezzate rendono ogni divisorio uno spazio contenitivo modulare e ricco di accessori interni ed esterni.

Privacy is important, but sometimes sharing spaces is necessary. It is in times like this that being able to select your level of privacy and shared spaces becomes a must, through a double glass, into which Venetian blinds can also be inserted. Modernity and practicality in one single place and an scrupulous design: the units make each partition a modular storage space, full of interior and exterior accessories.





Le ampie capacità di soluzione delle pareti attrezzate Iris concedono la massima libertà compositiva, sia nei giochi vuoto/pieno, sia nelle scelte delle tipologie d'archiviazione. Possono essere strutturate come librerie, armadi chiusi, scaffalature aperte, pienamente regolabili e modulari.

The various solutions available with Iris wall units allow for utmost freedom in composition, both when playing with empty/full spaces, as well as when selecting the types of storage options. They can be structured as bookcases, closed cabinets, open shelving, and are fully adjustable and modular.





PERCHÉ
LE BUONE
COSE NON SI
PERDONO MAI.

Il design crea e inventa anche partendo dal passato. La funzionalità estetica dell'angolo a 90 gradi torna di moda ma viene reinterpretata con modernità e innovazione.

WHY GOOD
THINGS NEVER
END.

Design creates and invents, beginning from the past. The aesthetic functionality of the 90-degree angle is back in fashion but reinterpreted in a modern and innovation manner.



ABBIAMO
ASSOGGETTATO
AL NOSTRO SERVIZIO
LA TECNOLOGIA
E L'ABBIAMO ESALTATA
CON UN DESIGN
CONTEMPORANEO
E CON FINITURE
DI PREGIO.

Spettra esalta spazio e luce, in una dimensione percettiva dove i volumi si ampliano, mentre la parete Iris determina la massima flessibilità. E il costruito "su misura" che offriamo, dove si fondono tecnica ed estetica. Un mix che contraddistingue ogni elemento del sistema di pareti divisorie: al tuo servizio c'è la nostra capacità di comprendere necessità diverse e dare a ciascuna esigenza una risposta puntuale e risolutrice.

WE HAVE PLACED
TECHNOLOGY AT OUR
SERVICE AND HAVE
ENHANCED IT WITH
A CONTEMPORARY
DESIGN AND
PRESTIGIOUS FINISHES.

Spettra exalts spaces and light, in a perceptive dimension where volumes expand, while the Iris wall determines maximum flexibility. This is the "customization" we offer, where technical features and aesthetics come together. A mix that distinguishes every element of the partition wall system: we offer you our ability in understanding each of your needs and give each request a timely and conclusive answer.





LA NOSTRA ESPERIENZA
ULTRA DECENNALE
SI FORMA E CONSOLIDA
SUL CAMPO: ABBIAMO
SAPUTO PRENDERE
IL MEGLIO DA OGNI
SITUAZIONE E OGGI SIAMO
IN GRADO DI CURARE
CIASCUN ASPETTO NEI
MINIMI DETTAGLI:
DALLA LOGISTICA
AL DESIGN. L'INTERA
FILIERA È OTTIMIZZATA PER
OFFRIRTI LA PERFEZIONE.

Non basta dividere e separare uno spazio:
occorre progettare affinché sia condiviso
in una produttiva sinergia, bisogna pensarlo
con dentro le persone affinché sia fruibile per un
briefing come per una postazione multipla,
e infine è opportuno modularlo per rispondere
a ogni esigenza funzionale.
Il nostro sistema di pareti divisorie propone
profili in alluminio sublaminato, con la loro veste
colorata in grado di personalizzare su misura
qualsiasi ambiente.

OUR EXPERIENCE OF
OVER TEN YEARS IN
THE INDUSTRY HAS
BEEN CREATED AND
CONSOLIDATED IN THE
FIELD. WE HAVE TAKEN
THE BEST FROM EVERY
SITUATION AND, TODAY,
CURE EACH ASPECT IN THE
SMALLEST DETAILS: FROM
LOGISTICS TO DESIGN. THE
ENTIRE SUPPLY CHAIN IS
OPTIMIZED TO OFFER YOU
PERFECTION.

Dividing and separating spaces is not enough.
A project must be created so that a space may
be shared in productive synergy, and imagined
with people, whether it be used for a briefing or
with multiple areas. Finally, it should be modular,
in order to meet every functional need.
Our partition wall system offers sublimated
aluminum profiles, with a colourful appearance
that can customize any environment.







La parete dal design minimal si veste di leggerezza. Spetra, infatti, può essere personalizzata con la vetrofanía del brand aziendale o con pellicole colorate che possono essere inserite tra le due lastre. L'applicazione di vetrofaníe è un modo per offrire più privacy ma anche per "firmare" ogni ambiente, rendendolo distintivo e comunitario.

A minimalist wall encased in lightness. In fact, Spetra can be customized with the window decals of your company name or logo or with coloured film that can be inserted between the two panes. Applying window decals is a way of offering more privacy, but it is also a way of "signing" your name to the environment, making it distinctive and collective.



Qual è la caratteristica fondamentale di un sistema di pareti divisorie? La modularità. Modulare nei colori, nei materiali, nelle finiture, nelle dimensioni. Le finiture curate nei più impercettibili dettagli e le infinite combinazioni cromatiche, fanno della parete attrezzata Iris un must dinamico e sempre di moda.

What is the fundamental characteristic of a partition wall system? Being modular. Modular in colour, material, finish, and size. Finishes treated in the most imperceptible detail, and an infinite combinations of colours, make the Iris wall unit a dynamic must, that is always fashionable.





Che sia un divisorio o una libreria, che sia in legno o in vetro, che abbia colori classici o tinte vivaci, la nostra qualità artigianale made in Italy è sinonimo di affidabilità e cura.

Whether it's a partition or a bookcase, whether in wood or glass, in classic colours or bright ones, our Made in Italy craftsmanship quality is synonymous with reliability and care.





OGNI SCOMPOSIZIONE
DELLO SPAZIO NASCE
DALL'ASCOLTO DELLE TUE
ESIGENZE. NON
C'È UNA RISPOSTA
STANDARD, MA TANTE
SOLUZIONI QUANTI
SONO I TUOI BISOGNI.

La funzione primaria di ogni divisorio è creare suggestivi ambienti luminosi, esaltando valori aziendali quali il senso di comunità e di partecipazione. Colori, materiali, rifiniture cambiano a seconda delle funzioni degli spazi. Puoi trovare la soluzione al tuo problema con Spettra: un incrocio di pareti, una tripartizione dell'area, tre luoghi da vivere. Agilità della mente, eclettismo del progetto, adattabilità delle strutture: ecco la nostra eccellenza.

THE DIVISION OF
SPACES DERIVES FROM
UNDERSTANDING BOTH
NEEDS. THERE IS NO
STANDARD ANSWER,
BUT THERE ARE MANY
SOLUTIONS TO YOUR
EVERY WISH.

The primary function of each partition is to create suggestive, bright environments, while enhancing corporate values, such as the sense of community and participation. Colours, materials, and finishes change in relation the functions of the space. You can find the solution to your problem with Spettra: an intersection of walls, a tri-partition of the environment, three spaces to occupy. The agility of the mind, the eclecticism of a project, the adaptability of structures: this is our excellence.



Le pareti attrezzate sono la soluzione migliore per valorizzare la funzionalità di ogni spazio, grazie alla loro doppia valenza di elemento divisorio e di contenitore per l'archiviazione.

Wall units are the best solution to enhance the functionality of every space, thanks to their double usage: as a partition and as a storage system.







MOBILITÀ DI CONFINI,
DINAMISMO PRODUTTIVO,
VITALITÀ CREATIVA:
L'ARREDO UFFICIO È
UNA CONDIZIONE
IMPRESINDIBILE
PER ESPRIMERE TUTTO
QUESTO E I NOSTRI
SISTEMI POSSONO FARE
LA DIFFERENZA.

Un valido e pratico sistema di archiviazione è la base di partenza per incrementare l'efficienza operativa. In una gestione ergonomica degli spazi, sistema di archiviazione e sistema divisorio possono coincidere. La parete armadio con i maniglioni posizionati per creare un effetto dinamico, è un mobile contenitore attrezzato, nobilitato in melaminico, con una scelta infinita di colori.

MOVING BOUNDARIES,
PRODUCTIVE DYNAMISM,
CREATIVE VITALITY: OFFICE
FURNITURE IS ESSENTIAL
WHEN YOU WANT TO
EXPRESS THIS, AND OUR
SYSTEMS CAN MAKE THE
DIFFERENCE.

A valid and practical storage system is the starting point if you want to increase your efficiency. The storage system and partition system can work together in managing spaces ergonomically. The cabinet wall, with handles that create a dynamic effect, is a melamine laminated storage unit available in an infinite number of colours.

Iride quadra

4

Iride crea un sistema di divisione partendo dalle sue qualità peculiari: la semplicità e la funzionalità. La possibilità di scegliere i profili quadrati sono una scelta estetica in più che razionalizza i volumi e offre immediatamente una sensazione di ordine e di organizzazione.

Iride creates a partition wall system with special qualities: simplicity and functionality. The possibility of selecting square profiles is an extra aesthetic choice that rationalizes volumes and immediately offers a sense of order and organization.

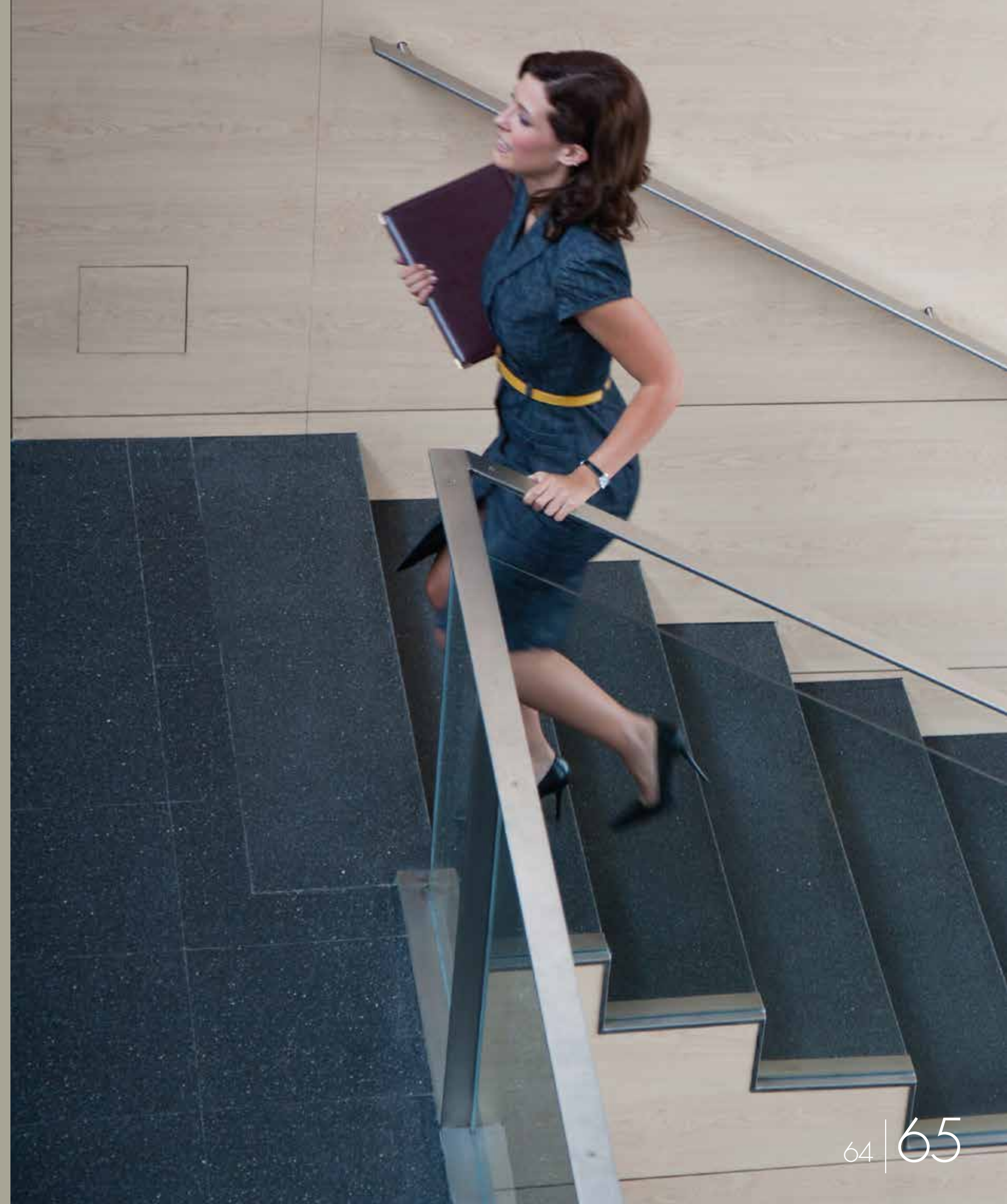





Le pareti sono elementi divisorii che possono risolvere qualunque tipo di problema di arredo: possono fungere da ingresso di una scalinata interna o segnare il perimetro della sala riunioni. Sono, però, anche preziosi elementi di design con dettagli raffinati, una linearità tutta contemporanea e una grande flessibilità. I moduli vetrati trasparenti, suddivisi in tre parti identiche, offrono luminosità e vista aperta, inoltre, sono perfettamente intercambiabili con moduli acidati, per accordarsi al meglio con il contesto di arredo.

The walls are dividing elements that can solve any type of furnishing problem: they can act as an entrance to an internal staircase or mark the perimeter of a meeting room. However, they are also precious design elements with refined details, a very contemporary linearity, and great flexibility. The transparent glass modules, subdivided into three identical parts, offer brightness and an open view. Moreover, they are perfectly interchangeable with etched modules, to best match your furnishing context.



L'ECONOMIA
TRADIZIONALE, QUELLA
CLASSICA IN CUI SI ASPETTA
IL CLIENTE DAVANTI ALLA
PORTA, È SEMPLICEMENTE
SCOMPARSA.
LO SAPPIAMO BENE,
NON È VERO?

Oggi le strategie vincenti puntano alla gestione delle risorse, all'ottimizzazione dei processi interni, alla moltiplicazione e semplificazione delle interazioni, alla valorizzazione dell'esperienza di acquisto del cliente, vero protagonista di un mercato in continua trasformazione. Conosciamo bene queste dinamiche e sappiamo quanto sia importante l'ecosistema lavorativo in cui si assumono le decisioni strategiche e nel quale si producono oggetti e idee. Uno spazio a giorno utilizzabile come libreria, una parete per archiviare e dividere, una sala riunioni con pareti cablate, un ufficio riservato o una multi-postazione operativa: possiamo diventare tutto questo e possiamo creare molto di più.

TRADITIONAL BUSINESSES,
THOSE WHERE YOU WAIT
FOR YOUR CLIENT AT THE
DOOR, HAVE VIRTUALLY
DISAPPEARED. DON'T WE
KNOW THIS WELL?

Today, winning strategies aim at managing resources, optimizing internal processes, multiplying and simplifying interactions, and enhancing the purchasing experience of the client, the true protagonist of a market in continuous transformation. We are well aware of these dynamics, and we know how important the working ecosystem is, where strategic decisions are made and where ideas and objects are produced. An open space that can be used as a bookcase, a wall used for storing and dividing, a meeting room with wired walls, a private office or a multi-workstation: we can become all of this and also create much more.







PUOI AFFRONTARE
QUALSIASI GIORNATA,
ENTRARE E USCIRE
DALLA FELICITÀ, FERMARTI
E RIPARTIRE: SAREMO
SEMPRE AL TUO FIANCO.

Perché il nostro compito non è soltanto dividere lo spazio, è offrirti un sistema perfetto dove i volumi neutri diventano luoghi per pensare, lavorare, sviluppare idee, in armonia con l'ambiente e in sinergia con gli altri. Nello stesso spazio, grazie alla modularità della pavimentazione o delle pareti vetrate, puoi segnare la sala meeting e l'ufficio dei tuoi collaboratori.

YOU CAN FACE ANY DAY,
ENTER AND EXIT A HAPPY
STATE, STOP AND START,
AGAIN, AND WE'LL ALWAYS
BE THERE TO ASSIST YOU.

Our task is not just that of dividing spaces, but that of offering you a perfect system where neutral areas become places for thinking, working, developing ideas, in harmony with the environment and in synergy with others. Thanks to the modularity of the floor or that of the glass walls, you can delimit the meeting room and the offices of your employees, all in the same space.



Perfetta funzionalità in questa originale scansione dello spazio, che determina un dinamismo ottico piacevole e una efficace divisione in cinque unità operative, modulabili a seconda delle esigenze e della superficie.

Perfect functionality in this unique environment that characterizes a pleasant optical dynamism and an effective division of space into five functional units. Adaptable to your needs and the specific surface area.





Le porte in legno con sopra luce vetrati sono una delle possibili scelte che offre Iride e i suoi profili quadrati segnano lo spazio secondo una scansione rigorosa e ordinata.

Wooden doors with glass and overhead lighting are one of the possible choices that Iride offers, while square profiles delimit spaces in a rigorous and orderly manner.



Iride quadra / porte su muratura

CREATIVITÀ, MA SEMPRE
DENTRO I CANONI
DELL'ELEGANZA, MAI
DELLA STRAVAGANZA.
EFFICIENZA, MA SEMPRE
IN UN AMBIENTE DOVE
AL CENTRO CI SIA
L'UOMO. LA TUA
FILOSOFIA È ANCHE
LA NOSTRA FILOSOFIA.

Grazie alle sue polivalenti qualità, la parete divisoria Iride consente combinazioni di profili, di colori e pannellature che personalizzano l'ambiente con soluzioni moderne ed efficienti. Comporre e costruire una molteplicità di forme e di spazi, facendo sì che ogni singolo progetto sia perfettamente adeguato agli obiettivi: questo è il sistema divisorio, compiuto e flessibile, che ti garantiamo.

CREATIVITY, BUT ALWAYS
WITHIN THE STANDARDS
OF ELEGANCE,
NEVER EXTRAVAGANT.
EFFICIENCY, BUT ALWAYS
IN AN ENVIRONMENT
WHERE THE INDIVIDUAL
IS THE CENTRE OF
ATTENTION. YOUR
PHILOSOPHY IS ALSO
OURS.

Thanks to its multipurpose qualities, the Iride partition wall system allows for various combinations in profiles, colours, and panelling that customize the environment with modern and efficient solutions. Composing and building a multiplicity of shapes and spaces, making sure that every single project is perfectly adapted to specific objectives. This is the complete and flexible partition wall system that we guarantee our clients.







OGNI ALLESTIMENTO
RISPONDE ALLE NECESSITÀ
AZIENDALI E A QUELLE
DETTATE DALLA SUPERFICIE
A DISPOSIZIONE: ECCO
PERCHÉ OCCORRONO
PROFESSIONISTI DELLE PARETI
DIVISORIE PER OTTENERE
RISULTATI ALL'ALTEZZA DEI
TUOI OBBIETTIVI.

Un design contemporaneo e razionale accompagna e motiva esteticamente ogni funzionalità delle pareti divisorie, la cui eccezionale flessibilità permette che siano utilizzate in qualunque contesto operativo. Le doghe colorate sono soltanto una delle infinite varianti che siamo in grado di realizzare. Sono doghe modulari che puoi collocare dove vuoi e nella composizione che desideri.

EACH SET-UP MEETS YOUR
CORPORATE NEEDS AND
THOSE DICTATED BY THE
SURFACE AREA THAT IS
AVAILABLE. THIS IS WHY
EXPERTS IN PARTITION WALLS
ARE NEEDED TO ACHIEVE
RESULTS THAT MATCH YOUR
OBJECTIVES.

A contemporary and rational design accompanies and aesthetically motivates every functional characteristic of the partition walls that, with their exceptional flexibility, allows them to be used in any context. Coloured slates are just one of the endless variations we offer. These are modular slates that can be placed wherever they're needed and in the composition you desire.









PUOI AZZERARE TUTTO
E RICOSTRUIRE DACCAPPO
OPPURE PUOI CAMBIARE
E MIGLIORARE UN PO' ALLA
VOLTA. SIA CHE TU SCELGA
DI ESSERE RIVOLUZIONARIO
O CONSERVATORE, NOI
SAREMO AL TUO FIANCO.

La nostra esperienza nasce dal confronto quotidiano con chi oggi chiede di dividere uno spazio e domani vivrà quello spazio. La totale integrazione con arredi e pareti pre-esistenti è uno dei punti forza dei nostri sistemi. Siamo in grado anche di montare i nostri divisori su pareti in muratura, assicurando l'assoluta funzionalità.

YOU CAN START FROM
SCRATCH AND RENOVATE,
OR YOU CAN CHANGE
AND IMPROVE, A LITTLE
AT A TIME. WHETHER
YOU CHOOSE TO BE
REVOLUTIONARY OR
CONSERVATIVE, WE WILL
ACCOMPANY YOU IN
YOUR DECISIONS.

Our experience comes from a daily exchange with those who today ask us to divide their spaces and tomorrow will live in them. A total integration with pre-existing furnishings and walls is one of the strong points of our systems. We are also able to mount our partitions directly onto your pre-existing walls, ensuring absolute functionality.

GIOCARE O LAVORARE?
CREARE O PRODURRE?
IL TUO AMBIENTE
DI LAVORO PUO'
ESSERE ACCOGLIENTE
E GRADEVOLE, PUO'
ISPIRARE SERENITA',
DIVENTARE FRIENDLY
E CREARE ARMONIA.
E ALLORA TI CHIEDERAI:
UFFICIO O CASA?

La flessibilità delle nostre realizzazioni parte sempre dagli elementi base, tutti di grande qualità, resistenza, funzionalità. Moderne soluzioni per una percezione e un uso nuovi dello spazio. Spettra è la parete monovetro che non può mancare in un sistema progettuale completo, dove la condivisione è un elemento essenziale della filosofia aziendale. Non ci sono montanti di interruzione: il vetro è una sola, unica parete luminosa. Se Spettra è il top della condivisione, la parete Iris è l'essenza della versatilità: posso alternare vuoti e pieni, chiuso e aperto, costruire una libreria a giorno e scegliere i colori che voglio.

WORK OR PLAY? CREATE
OR PRODUCE? YOUR
WORK ENVIRONMENT
CAN BE WELCOMING
AND PLEASANT, IT
CAN INSPIRE SERENITY,
BECOME FRIENDLY, AND
CREATE HARMONY. SO
YOU ASK YOURSELF:
OFFICE OR HOME?

The flexibility of our products always starts from basic elements, all high-quality, resistant, and functional. Modern solutions for a new perception and a new use of spaces. Spettra is a single-glass wall that shouldn't be left out of a complete design system, where sharing spaces is an essential element of your corporate philosophy. There are no interrupting elements. The glass is one single pane, a single wall that brightens the environment. If Spettra is the best when it comes to sharing spaces, then the Iris wall is the essence of versatility: alternating empty and full, closed and open, building an open bookcase, choosing the colours you desire, and even assembling and reassembling. Changing the composition of spaces becomes a simple procedure.







La trasparenza di Spettra è regolabile e può essere adattata a diverse situazioni. Le vetrotanie a scansione irregolare danno ritmo e al tempo stesso preservano in modo sicuro la privacy dello spazio racchiuso da Spettra. La parete è inserita in un doppio modulo contenitore: gli uffici sono divisi ed entrambi hanno la possibilità di usufruire al meglio dello spazio, senza rinunciare a comodità e funzionalità.

The transparency of the Spettra glass can be selected and adapted to different situations. The irregular scanning of the window decals give a sense of rhythm and, at the same time, safely preserve the privacy of the spaces that are enclosed by Spettra. The wall is inserted in a double container module: the offices are divided, and both can make the most of the available space, without sacrificing comfort and functionality.



OPEN SPACE PER COLORATE
GIRAVOLTE IN ARIA,
SEGMENTI DI ALLUMINIO
PER SEGNARE CON
LEGGEREZZA I CONFINI,
VERDE ARANCIONE ROSSO
E TUTTO IL MONDO DEI
COLORI CHE È DENTRO
DI TE. CON NOI SI PUÒ.

Il vetro di Spetra ha una caratteristica straordinaria: rende comunitario e partecipato uno spazio unico che raccoglie e racchiude funzioni diverse. La versatilità di questa straordinaria parete si apprezza anche in altezza: possiamo separare gli ambienti qualsiasi sia l'altezza da coprire, utilizzando i doppi profili per garantire la massima sicurezza in qualunque momento e in ogni dimensione architettonica.

AN OPEN SPACE FOR
COLOURED SWIRLS IN THE
AIR, ALUMINUM SEGMENTS
THAT LIGHTLY DELIMIT
SPACES. GREEN, ORANGE,
RED, AND AN ENTIRE
WORLD OF COLOURS THAT
BECOME A PART OF YOU.
WITH US, YOU CAN.

Spetra glass has an extraordinary characteristic: it makes a single space a common and shared one, which collects and contains different functions. The versatility of this extraordinary wall is also in its height: we can separate spaces regardless of how high you require the walls, using double profiles to ensure maximum safety, at any time and in any architectural dimension.

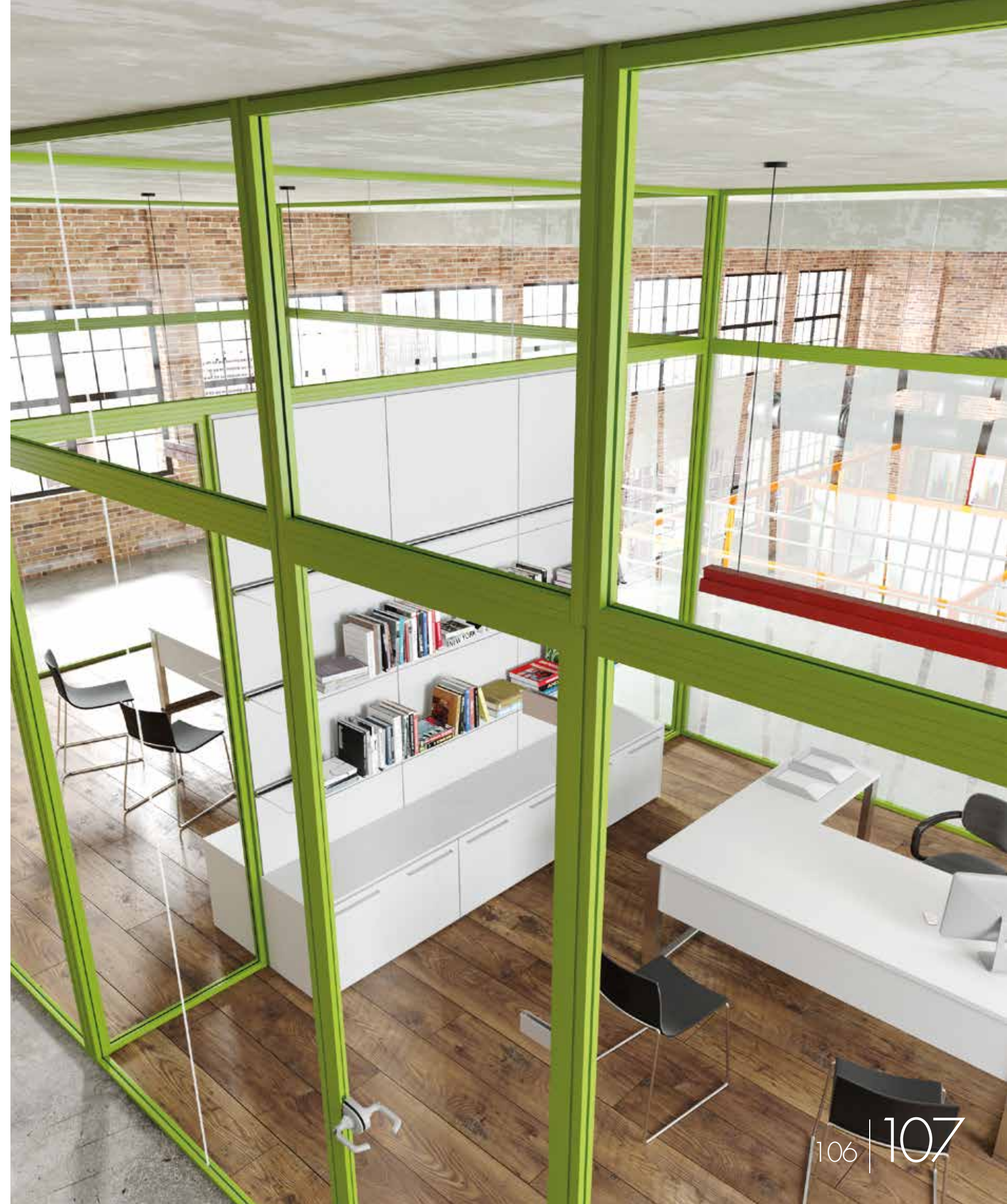





Anche uno spazio di lavoro può essere creativo! Le mensole in vetro della parete Iris sono una possibilità moderna e ariosa di arredo. Creano una libreria a giorno particolarmente innovativa e funzionale, inserita perfettamente in una parete divisoria Spettra, dal profilo colorato e dal vetro luminoso.

Even a workspace can be creative! The glass shelves of the Iris wall are a modern and airy furnishing option. They create a particularly innovative and functional open bookcase, perfectly inserted in a Spettra partition wall, with a coloured profile and glass that brightens the environment.



Uno spazio dal design che si ispira allo stile industriale e multiethnico newyorchese, adatto per un ufficio o un laboratorio, un'abitazione o una boutique. Le nostre pareti hanno qualità costruttive e funzionalità che interpretano lo spazio ufficio in maniera creativa, pratica e sempre molto personale, ad esempio con l'uso di grandi e comodi maniglioni.

A space with a design that is inspired by the industrial and multiethnic style of New York. Suitable for an office or a lab, a home or boutique. Our walls are quality built and functional, interpreting the office space in a creative, practical, and always very personal manner, like in the use of large, comfortable handles.

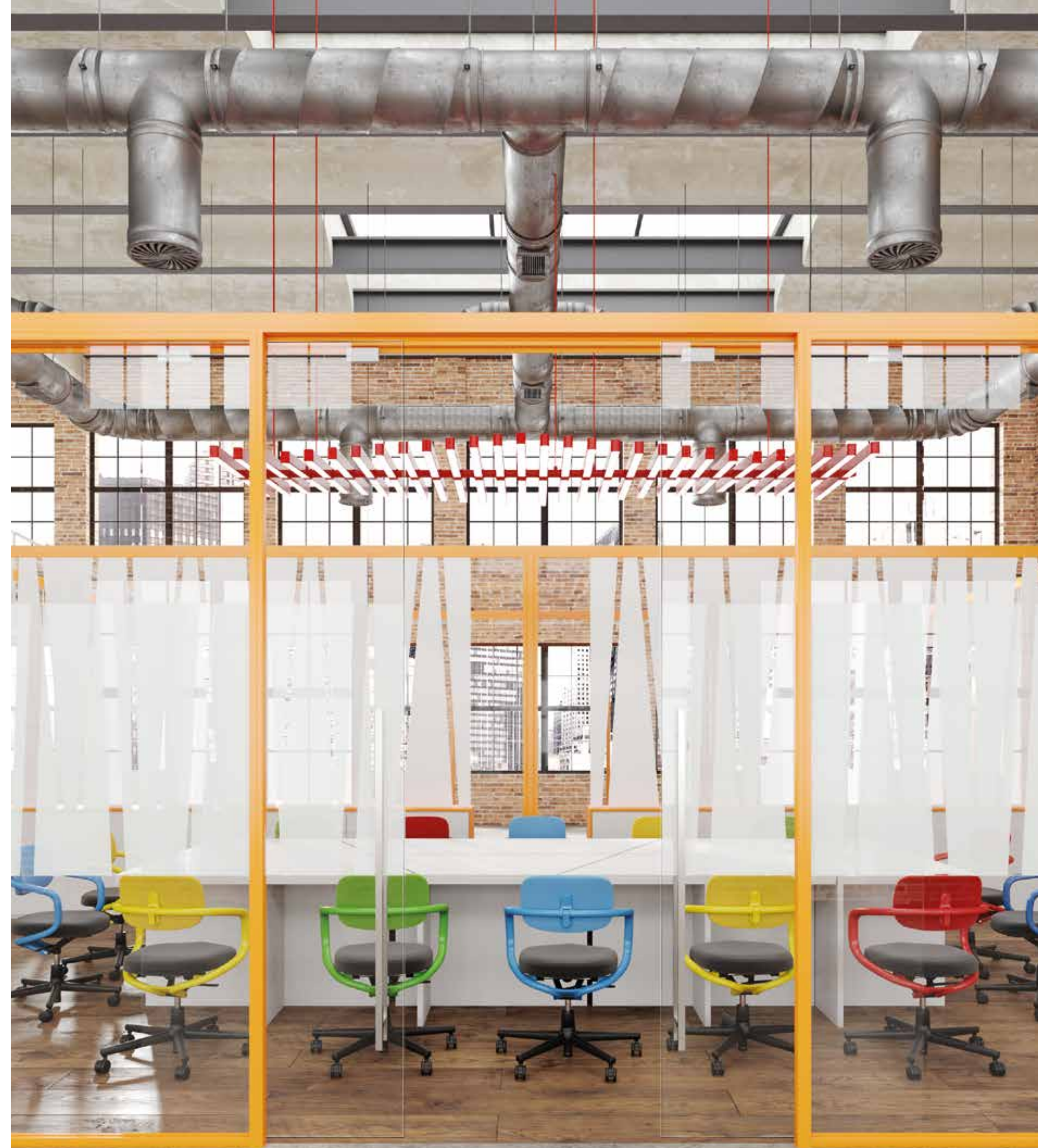





La propensione a utilizzare al meglio lo spazio si evidenzia nella facilità in cui due zone separate, con il profilo che segna i rispettivi perimetri, riescono a fruire di armadi chiusi ospitati nella medesima parete attrezzata Iris.

The propensity to make the best use of a space is evident in the ease in which two separate areas, with the profile that delimits their perimeters, manage to take advantage of closed cabinets positioned in the same Iris wall unit.



NON DIMENTICHIAMOCI
MAI DA DOVE VENIAMO:
LE NOSTRE RADICI SONO
ANCHE IL NOSTRO
FUTURO.

Iride è un evergreen delle pareti divisorie: nasce come espressione di piena funzionalità e rispetta i classici criteri di una perfetta parete divisoria. Oggi vive una nuova vita grazie a un design moderno e a accurate e minuziose rifiniture, offrendo praticità ed elegante sobrietà con i suoi profili curvi di alluminio anodizzato naturale.

LET US NEVER FORGET
WHERE WE COME
FROM: OUR ROOTS ARE
ALSO OUR FUTURE.

Iride is timeless, as wall partitions go: created as an expression of full functionality, it respects the classic criteria of a perfect partition. Today, it is renewed thanks to a modern design and accurate and meticulous finishings, offering practicality and elegant sobriety with its curved profiles made of natural anodized aluminum.





Iride è la parete divisoria che separa e mette a sistema un'area, ricavandone una pluralità di uffici. Utilizza vetrate che sono modulabili, a seconda delle esigenze di condivisione e di esposizione al pubblico, così da essere adatta sia per una serie di box operativi sia per un'accogliente sala riunioni. I profili curvi donano all'insieme una armonica linearità, facendone da sempre la parete divisoria adeguata per ogni situazione.

Iride is a partition wall that separates and creates an area, obtaining multiple office spaces. It uses modular windows, selected according to how the spaces are shared and the areas that are needed for public spaces, therefore adaptable as cubicles or as a cosy meeting room. The curved profiles offer harmonious linearity, making the partition wall suitable for every situation.







TECNICO



Spetra

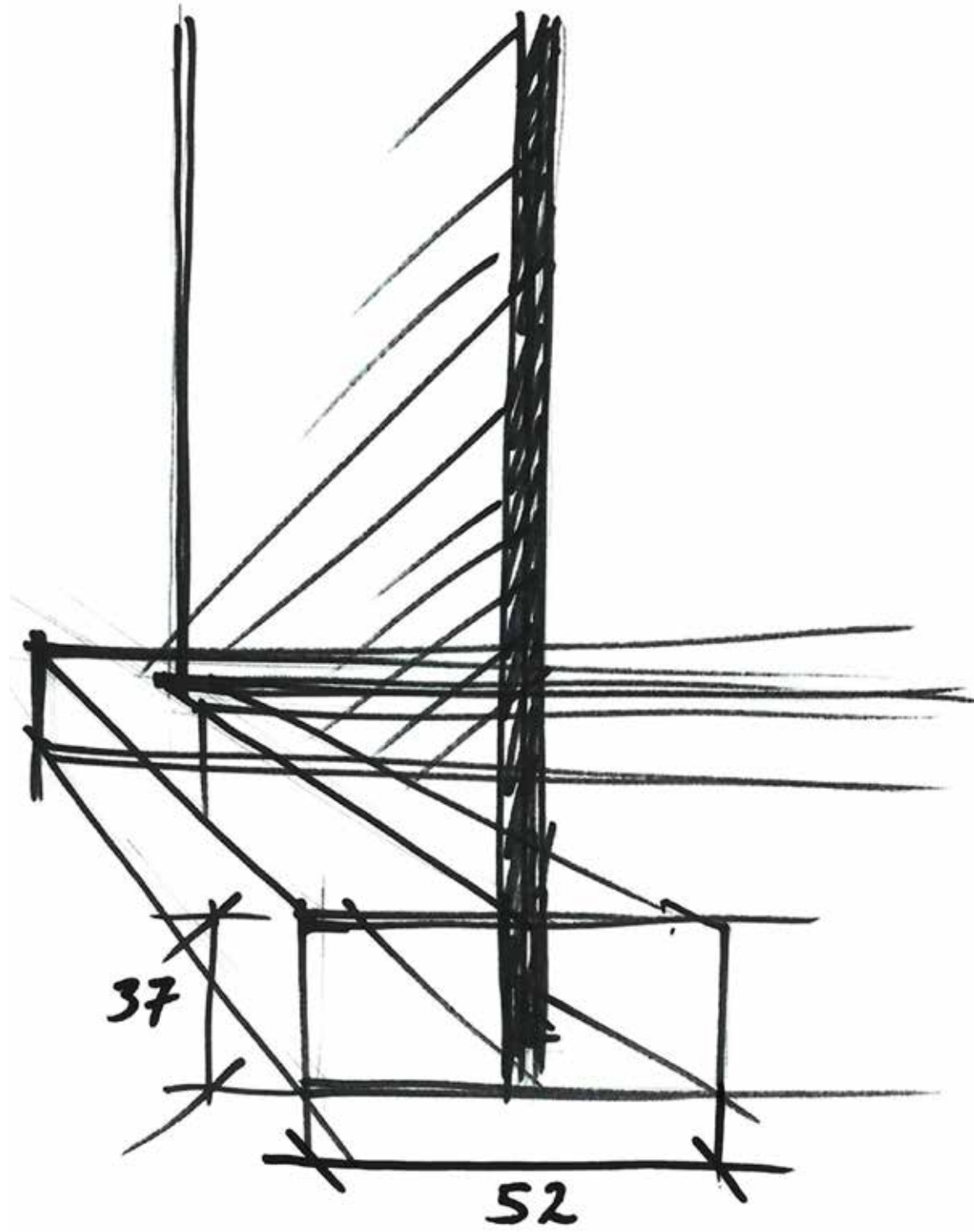

Iride quadra

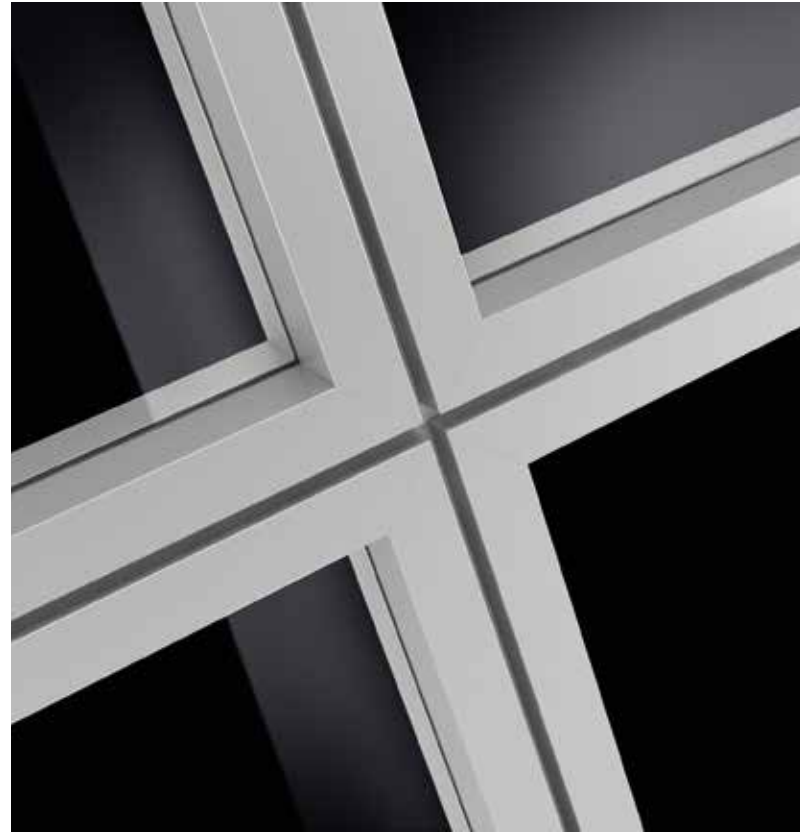

Vetro singolo / Single glass

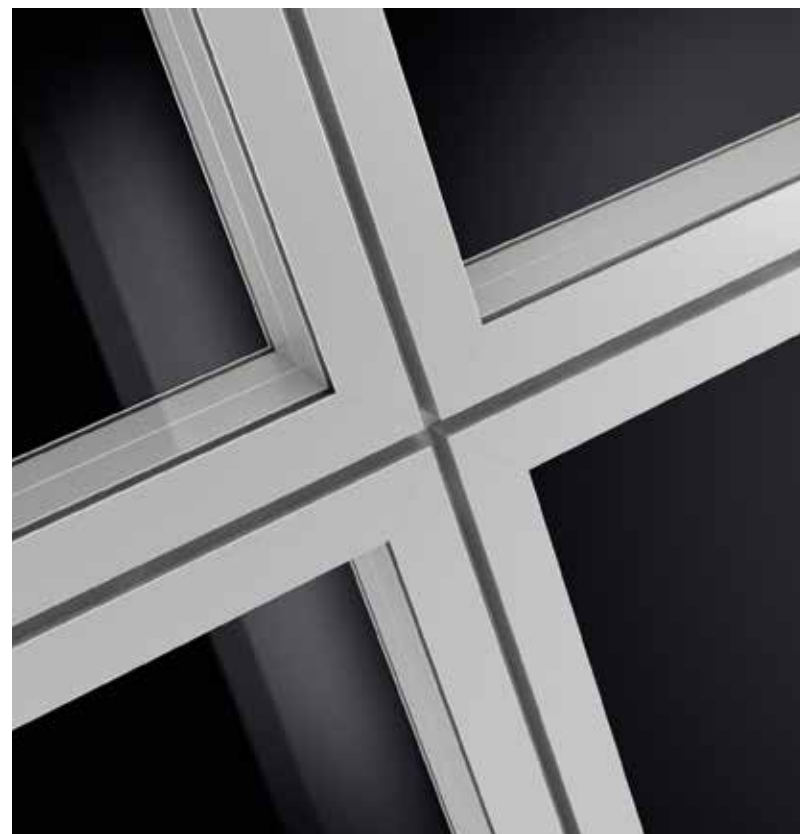
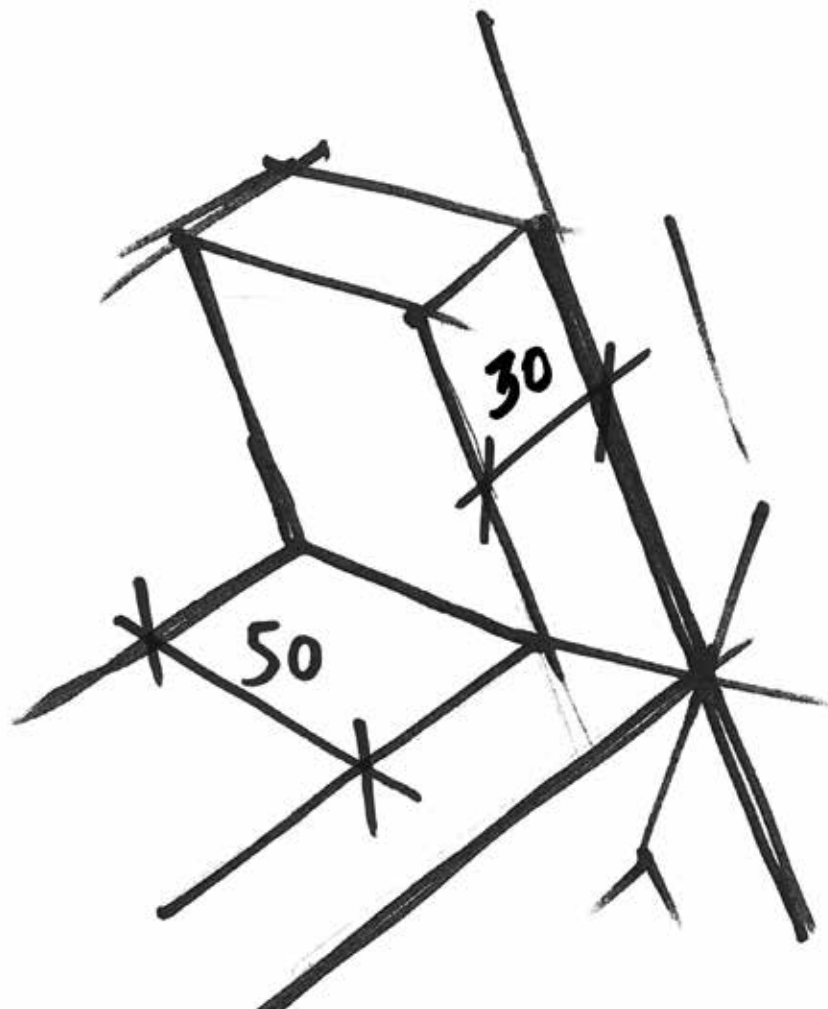

Vetro doppio / Double glass

Iride

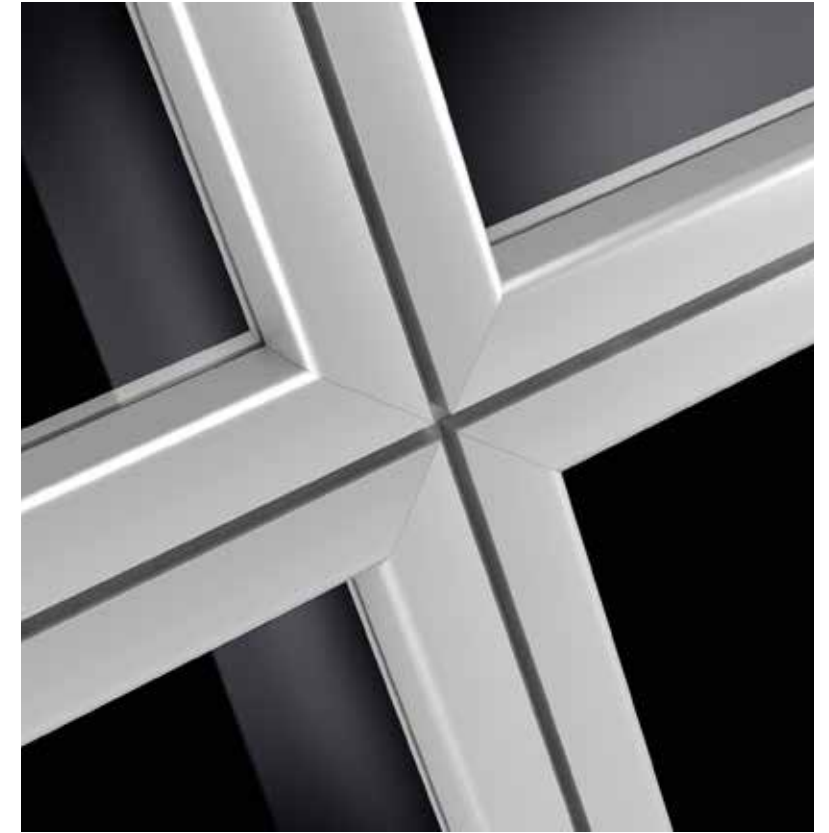

Vetro singolo / Single glass

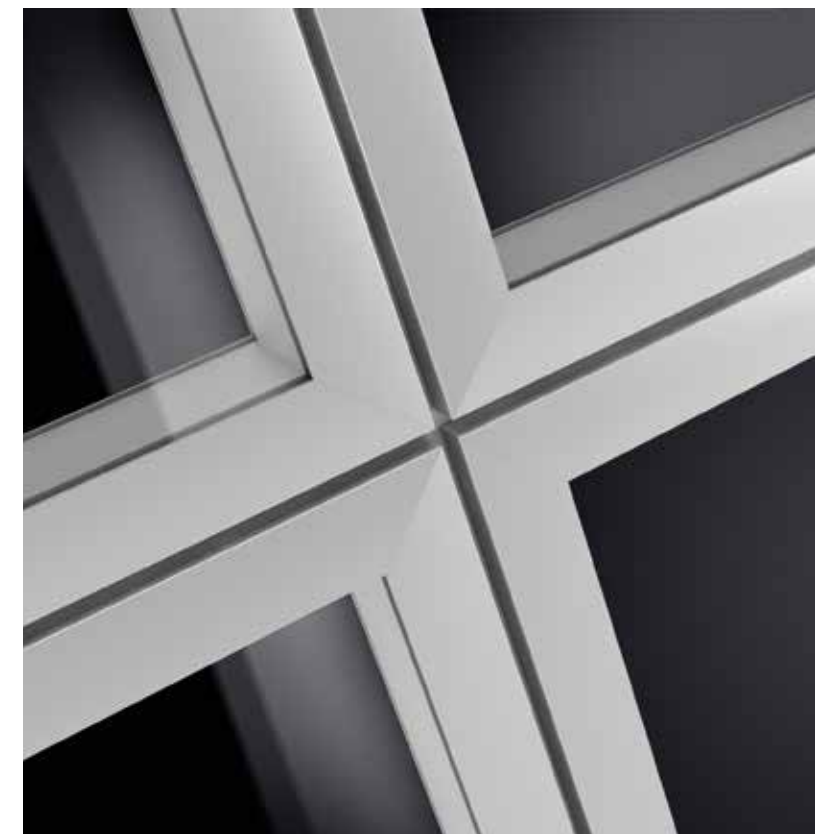
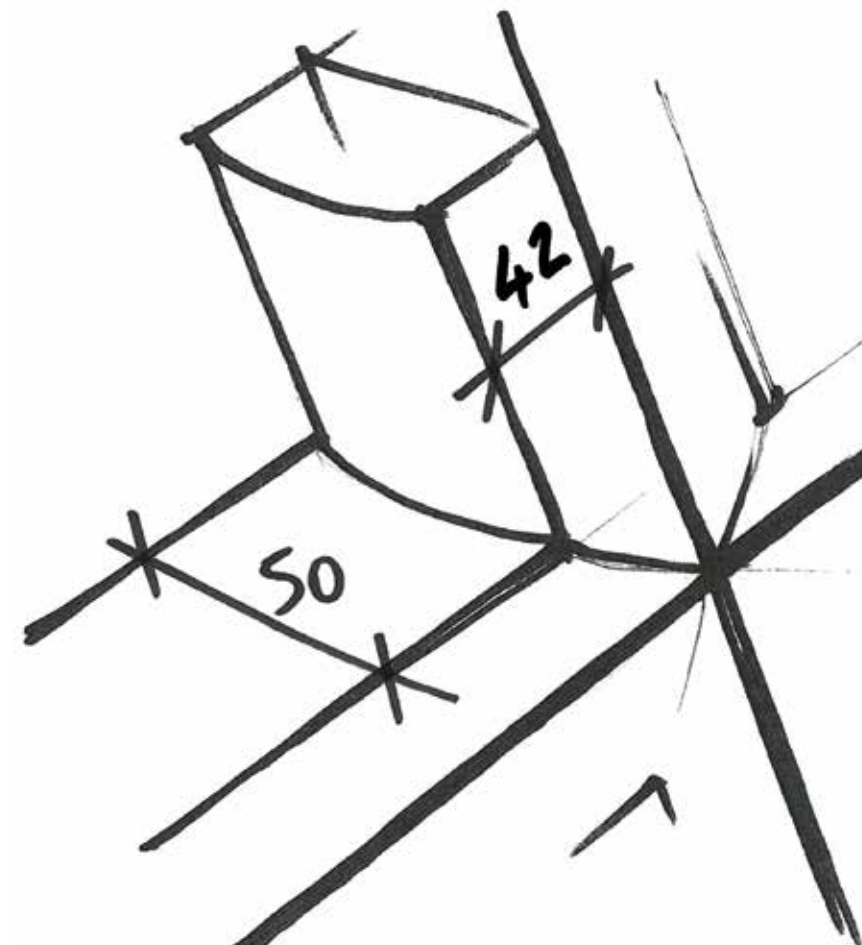

Vetro doppio / Double glass

Angoli / Corners



Angolare melamminico / Melamine corner profile



Angolare quadrato / Squared corner profile



Angolare stondato / Rounded corner profile

Montanti porte / Door posts



Stipite Iride quadrata / Iride square jamb



Stipite Iride / Iride jamb

Iris

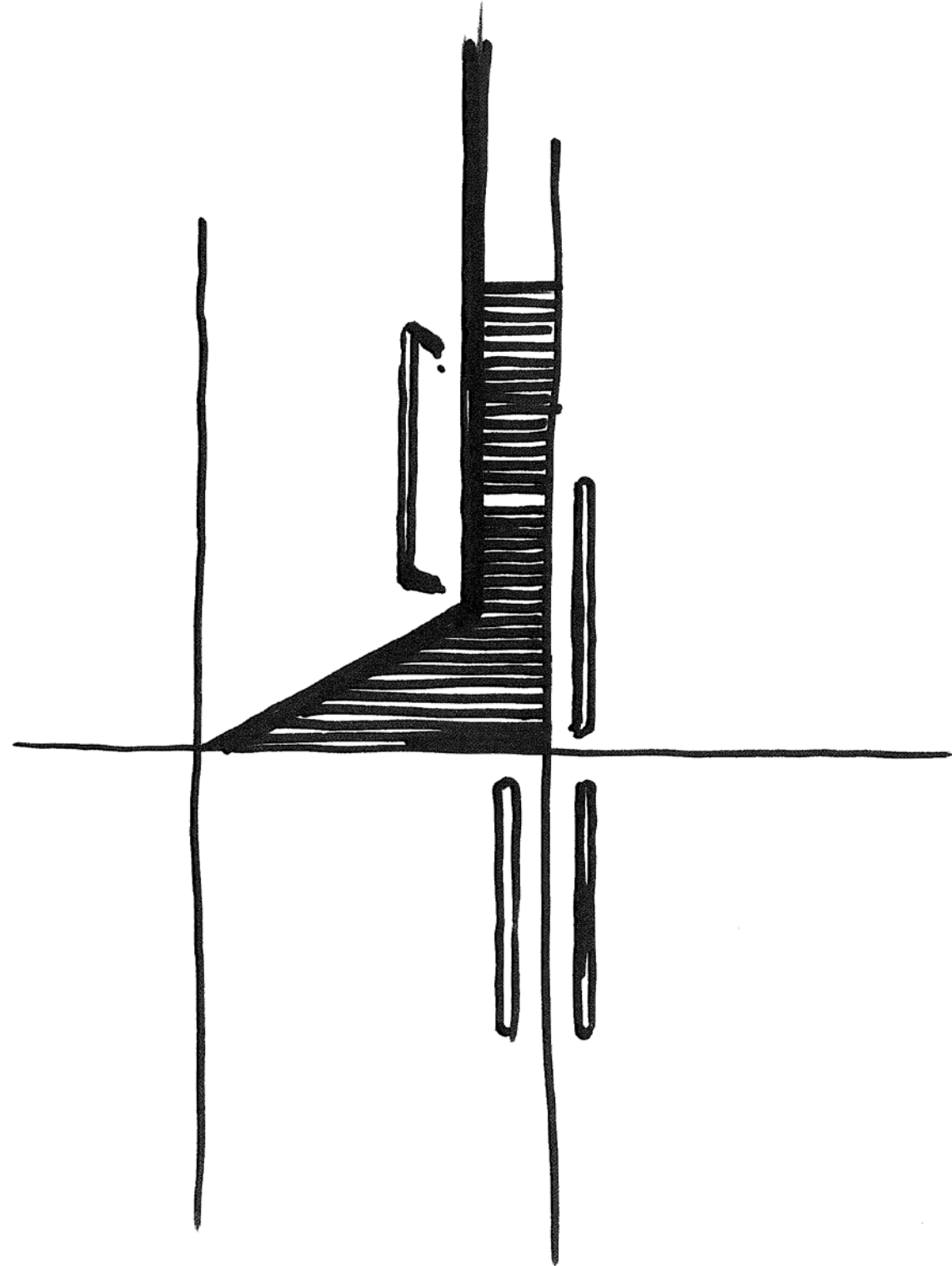

Ci sono colori che nelle pareti divisorie non tramontano mai, come il Grigio e il Bianco. Poi abbiamo scoperto che la creatività è un valore estetico importante, e sono arrivati il Verde, l'Arancione, il Giallo, il Rosso. Oggi possiamo offrirti l'arcobaleno: tante soluzioni cromatiche quante ne può dare la tecnica, e dunque infinite. Puoi immaginare a occhi chiusi il tuo spazio con mille colori: non c'è preclusione alla fantasia, perché con noi diventa realtà.

There are colours that never set in a partition wall, like Gray and White. We then discovered that creativity is an important aesthetic value, so we added Green, Orange, Yellow, and Red. Today, we can offer you a rainbow: as many chromatic solutions that technology can offer, therefore, infinite. With your eyes shut, you can imagine your space filled with a thousand colours: your imagination can run free because with us it becomes reality.

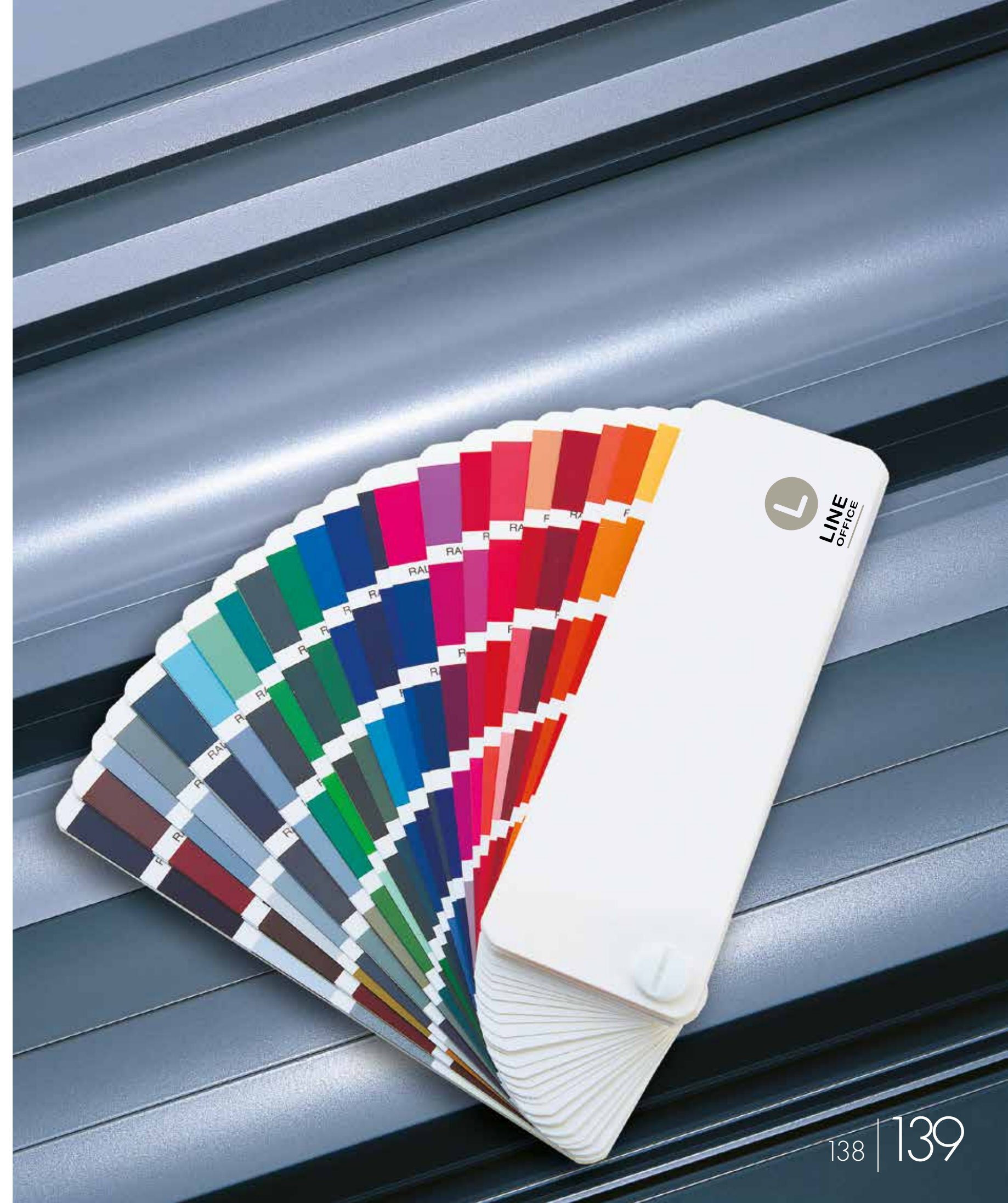

Porte / Doors



Porta battente legno / Wood swinging door



Porta scrigno legno / Wood pocket door



Porta scorrevole singola vetro / Single-glass sliding door



Telaio per muratura / Wall frame



Porta a vetro battente / Swinging glass door



Porta a vetro intelaiata / Framed glass door



Porta vetro doppio vetro / Double-glass door



Porta battente intelaiata / Framed swinging door

Pomi e maniglie / Knobs and handles



Arles



Paris



Geneve



Toulon



Amsterdam



Alna



Geneve



Amsterdam



Toulon



Maniglione tondo / Large rounded handle



Maniglione quadro / Large squared handle



Maniglia inox / Stainless steel handle



Pomo / Knob

Finiture / Finishes

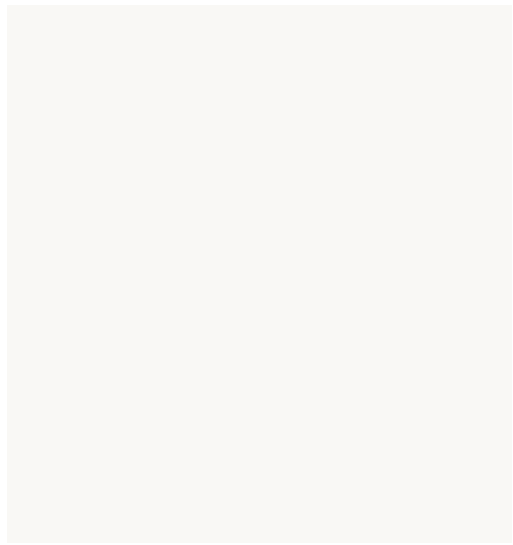

S-0002 Bianco / White

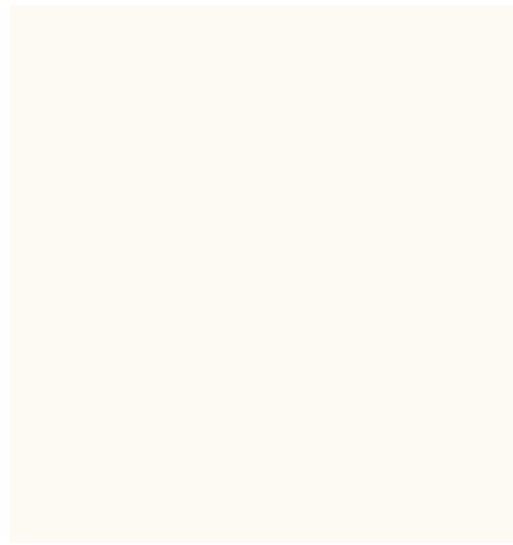

S-0001_1 Bianco opaco / Opaque white



* M-0002 Bianco lucido / Glossy white

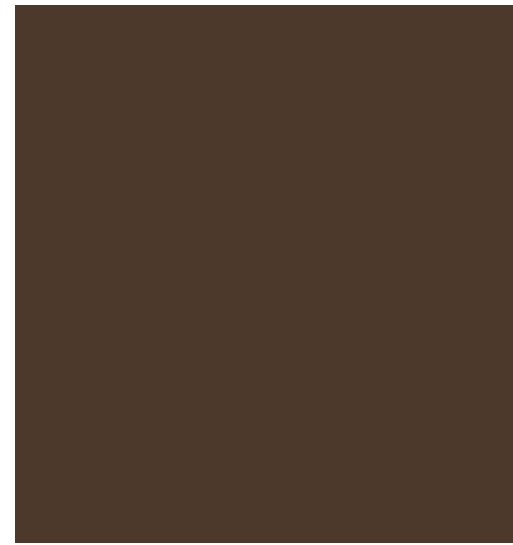

S-0021 Testa di moro / Dark Brown

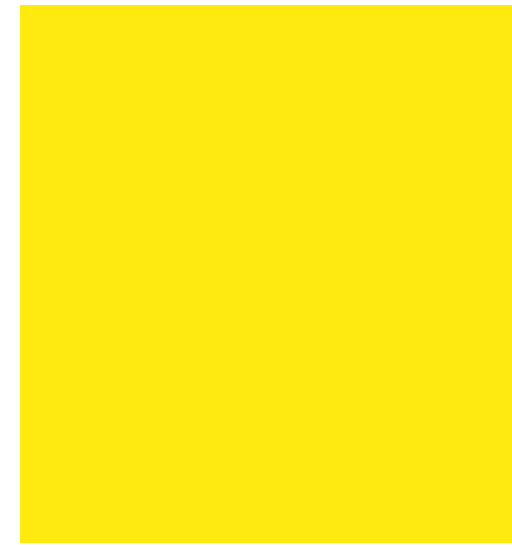

S-0104_1 Giallo velvet / Velvet yellow



S-0006_2 Arancio / Orange

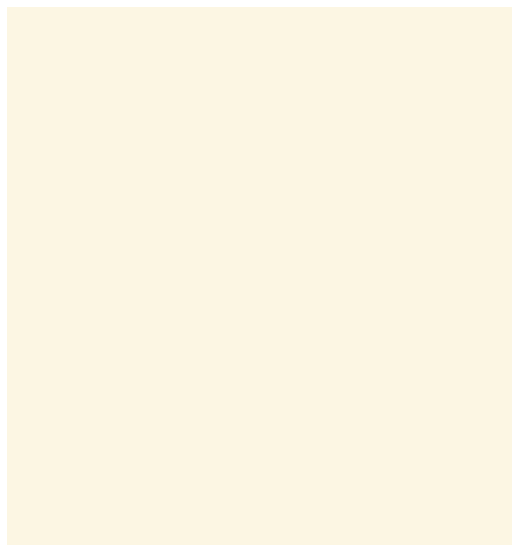

S-0003_1 Avorio / Ivory

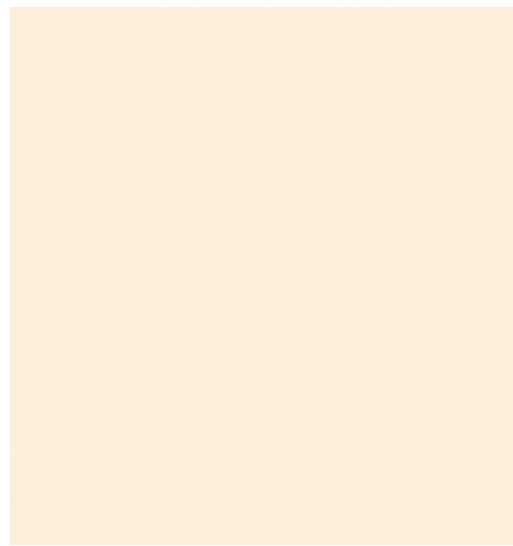

S-0208 Cipria / Pale pink

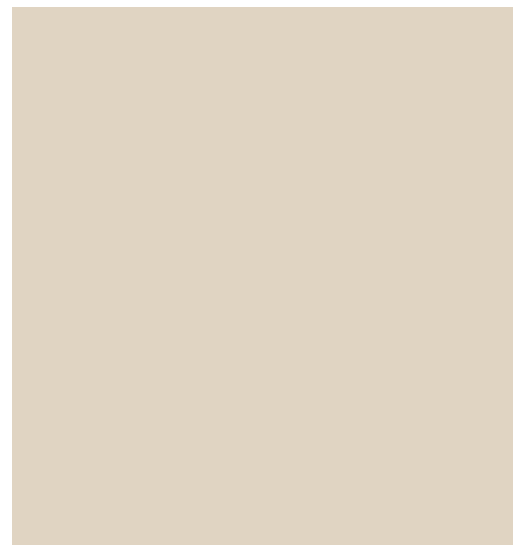

S-0207 Sabbia / Sand



S-0007_1 Rosso / Red



S-0008_1 Rosso bordeaux / Bordeaux red

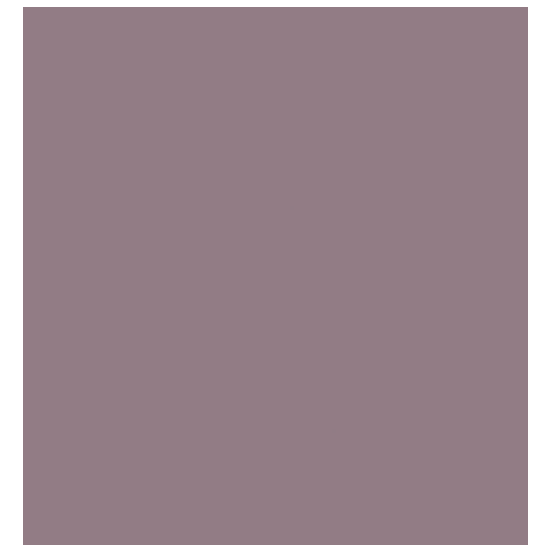

S-0202 Prugna / Plum

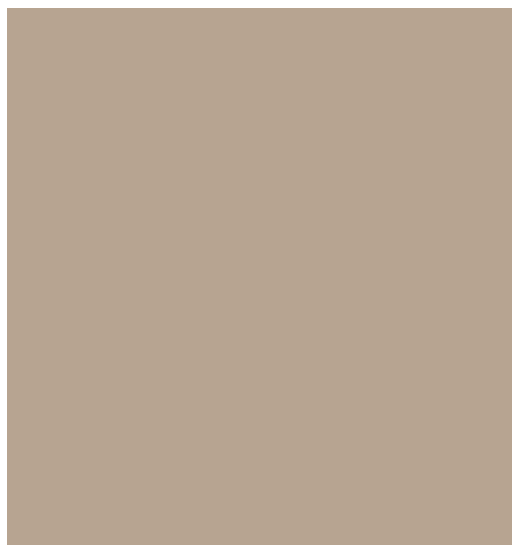

S-0020 Tortora / Dove grey

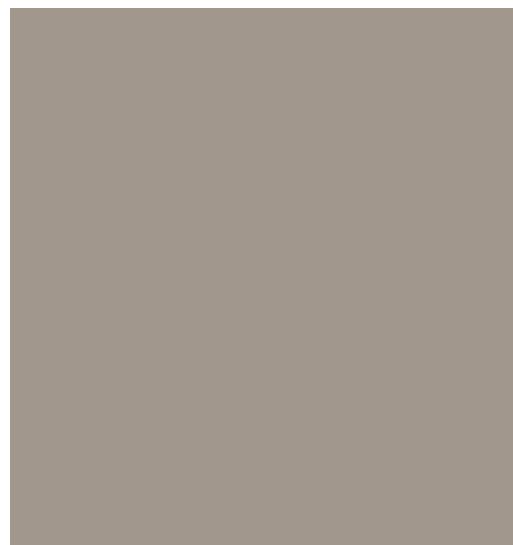

S-0205 Congo / Congo

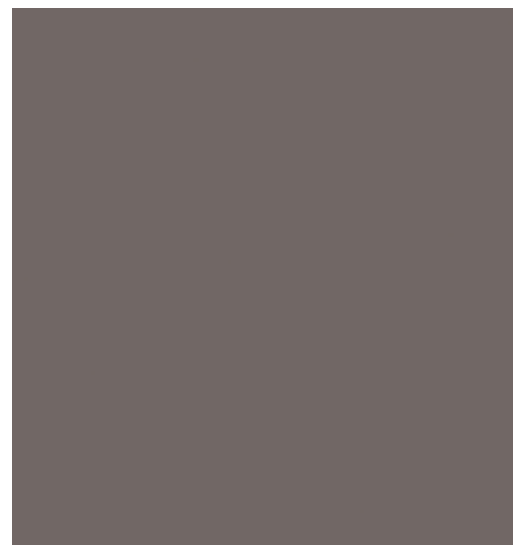

S-0204 Lava / Lava



S-0200 Lime / Lime

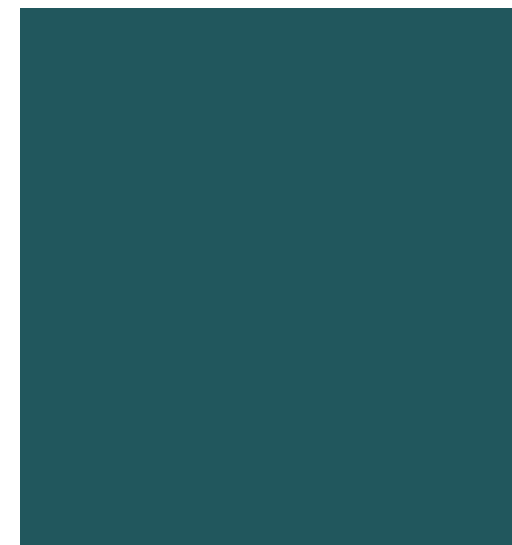

S-0201 Petrolio / Dark blue-green

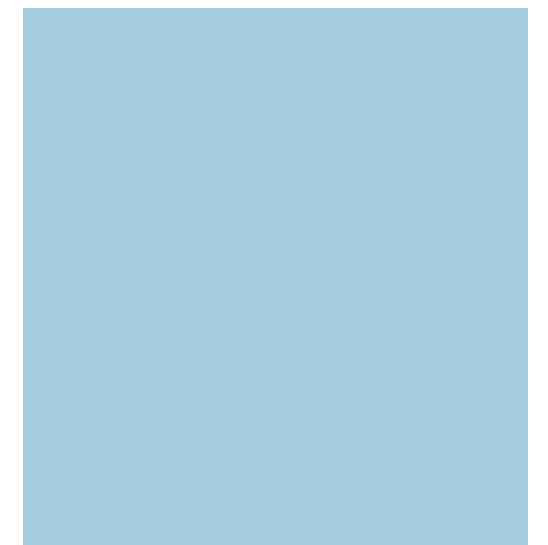

S-0111 Celeste / Sky blue

* Finiture con supplemento / Finishes with extra charge

Finiture / Finishes



S-0012_1 Blue / Blue

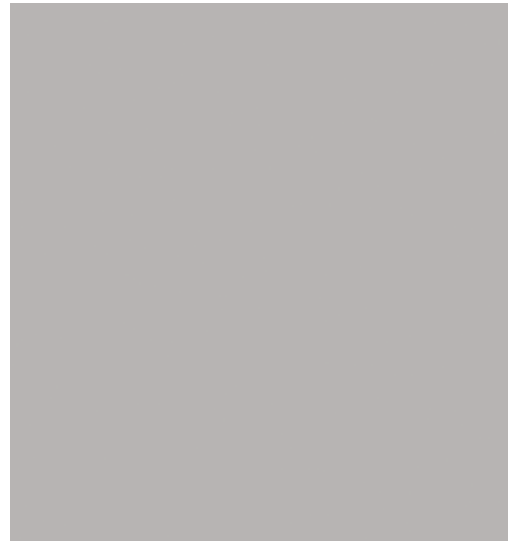

S-0013_2 Grigio perla / Pearl grey



* M-0004 Alluminio / Aluminium



* M-L012 Tessuto kaki / Khaki fabric

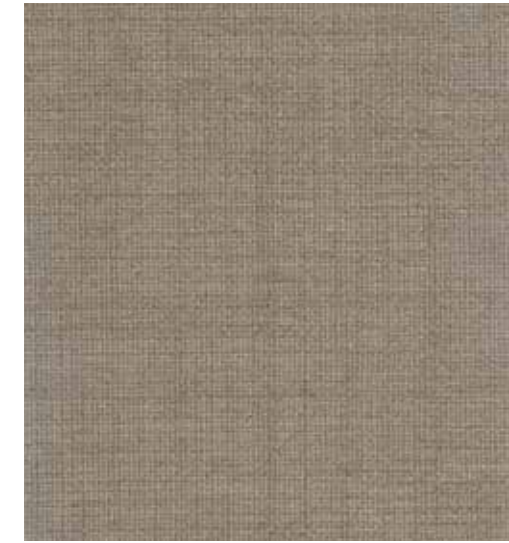

* M-L011 Tessuto tortora / Charcoal fabric



* M-0001 Bianco venato / Veined white

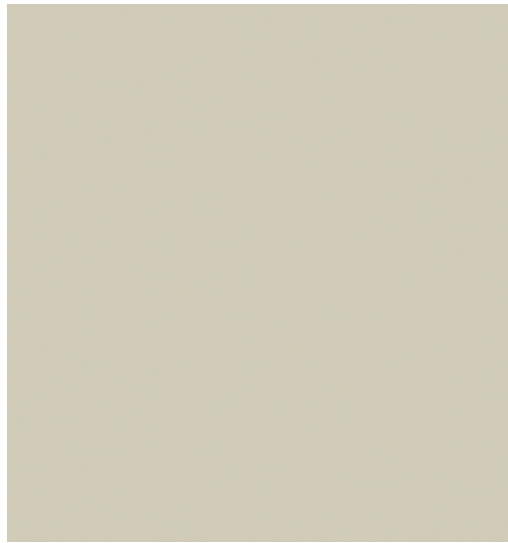

S-0206 Grigio roccia / Rock grey

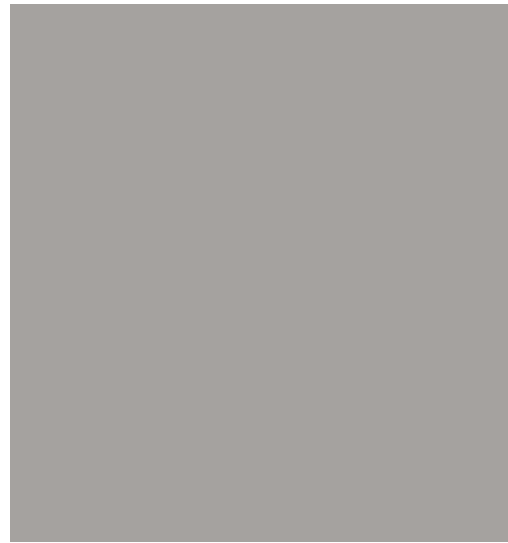

S-0203 Grigio platino / Platinum grey



S-0015 Grigio antracite / Charcoal grey



* M-L204 Pino chiaro / Light pine



* M-L138_1 Pino bianco / White pine



S-L203 Pino Fano / Fano pine

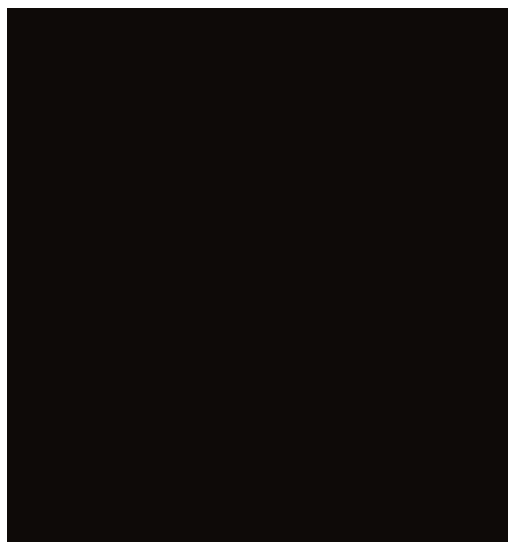

S-0016 Nero / Black



* M-0003 Nero lucido / Glossy black



* M-L010 Tessuto chiaro / Light fabric



S-L207 Pino naturale / Natural pine



* M-L137_1 Pino grigio / Grey pine



* M-L017 Old wood / Old wood

* Finiture con supplemento / Finishes with extra charge

Finiture / Finishes



SL139 Acacia / Acacia



SL034_1 Acero / Maple



SL206 Acero kiruna / Kiruna maple



SL205 Rovere Nelson / Nelson oak



SL057_1 Rovere marrone / Brown oak



* M-L006 Rovere tranchè / Tranché oak



* M-L015 Bamboo / Bamboo



SL208 Abete / Fir



SL007 Olmo / Elm



SL202 Rovere scuro / Dark oak



SL200 Ciliegio scandinavo / Scandinavian cherrywood



SL013_1 Ciliegio sbiancato / Whitened cherrywood



SL101_1 Rovere sbiancato / White oak



* M-L014 Rovere / Oak



SL002_1 Rovere rigato / Striped oak



* M-L016 Larice / Larch



SL020_2 Noce scuro / Dark walnut



* M-L021_1 Wengè / Wengè

* Finiture con supplemento / Finishes with extra charge

Certificazioni / Certifications

Parete attrezzata Iride

UNI 8600: 2005

Mobili contenitori. Prova di flessione con carico concentrato piano di posa. (Liv. 4)

UNI 8602: 2005

Mobili contenitori. Prova di apertura e chiusura con urto delle porte. (Liv.5)

UNI 9081: 2005

Mobili contenitori. Prova di resistenza delle porte al carico verticale. (Liv.5)

UNI 8600: 2005

Mobili contenitori. Prova di flessione con carico concentrato. (Liv.5)

UNI 8603: 2005

Mobili contenitori. Prova di resistenza dei supporti dei piani di posa. (Liv. 5)

UNI 8607: 2005

Mobili contenitori. Prova di durata delle porte (Oltre 3° livello) (Liv.5)

UNI 8606: 1984

Mobili contenitori. Prova di carico totale massimo. (Liv.5)

UNI 8601: 1984

Mobili contenitori. Prova di flessione dei piani (Liv.5)

Parete divisorie Iris

UNI 8201: 1981

Pareti interne semplici. Prova di resistenza agli urti da corpo molle. Par. 2 Urto da corpo molle di 50 Kg.

UNI 8201: 1981

Pareti interne semplici. Prova di resistenza agli urti da corpo molle. Par. 3 Urto da corpo molle di 3 Kg.

UNI 8201: 1981

Pareti interne semplici. Prova di resistenza agli urti da corpo duro. Par. 4 Urto da corpo duro di 1 Kg.

UNI 8600: 2005

Pareti interne semplici. Prova di resistenza agli urti da corpo duro. Par. 5 Urto da corpo duro di 0,5 Kg.

Porte Iride e Iris

UNI ISO 7892: 1990

Urti di sicurezza (corpo molle e corpo duro). Urti di funzionalità (corpo molle e corpo duro).

UNI EN 950: 2000

Ante di porta - Determinazione della resistenza all'urto con corpo duro.

UNI ISO 8275/87

Prova di carico verticale.

UNI ISO 8274/87

Determinazione della forza di chiusura.

UNI EN 950: 2000

Ante di porta - Determinazione della resistenza all'urto con corpo duro.

UNI EN 950: 2000

Ante di porta - Determinazione della resistenza all'urto con corpo duro.

UNI ISO 8275/87

Prova di carico verticale.

UNI ISO 8274/87

Determinazione della forza di chiusura.

Parete monolitica Vetrata Spettra

UNI ISO 7892: 1990

Urti di sicurezza (corpo molle e corpo duro). Urti di funzionalità (corpo molle e corpo duro).

UNI 8201: 1981

Pareti interne semplici. Prova di resistenza agli urti da corpo molle. Par. 2 Urto da corpo molle di 50 Kg.

UNI 8201: 1981

Pareti interne semplici. Prova di resistenza agli urti da corpo molle. Par. 3 Urto da corpo molle di 3 Kg.

UNI 8201: 1981

Pareti interne semplici. Prova di resistenza agli urti da corpo duro. Par. 4 Urto da corpo duro di 1 Kg.

UNI 8201: 1981

Pareti interne semplici. Prova di resistenza agli urti da corpo duro. Par. 5 Urto da corpo duro di 0,5 Kg.

Porte Spettra

UNI ISO 7892: 1990

ISO/DIS 7893.2 1991+ETAG 003:1998

Urti di sicurezza (corpo molle e corpo duro). Urti di funzionalità (corpo molle e corpo duro).

UNI EN 947: 2000

Porte incernierate o imperniate. Determinazione della resistenza al carico verticale.

UNI EN 949: 2000

Finestre e facciate continue, porte e chiusure oscuranti.

Determinazione della resistenza delle porte all'urto con corpo molle e pesante.

L'AZIENDA NEL PERSEGUIRE UNA POLITICA VOLTA AL COSTANTE MIGLIORAMENTO, SI RISERVA IL DIRITTO DI APPORTARE, IN QUALSIASI MOMENTO E SENZA PREAVVISO, LE MODIFICHE AI PRODOTTI CHE RITERRÀ UTILI E NECESSARIE.
A CAUSA DI NATURALI LIMITI TECNICI DI RIPRODUZIONE E STAMPA, IL COLORE DEI MODELLI A CATALOGO È PURAMENTE INDICATIVO E NON PUÒ COSTITUIRE MOTIVO DI RIVALSA.

IN ORDER TO CONSTANTLY IMPROVE ITS PRODUCTS, THE COMPANY RESERVES THE RIGHT TO MODIFY ITS PRODUCTS AS IT SEES FIT, WITHOUT PRIOR NOTIFICATION.
BECAUSE OF NATURAL TECHNICAL LIMITS OF THE METHOD OF REPRODUCTION AND PRINTING, THE COLOUR OF THE MODELS IN THE CATALOGUE IS PURELY INDICATIVE AND CANNOT BE CLAIMED AS REASON FOR COMPENSATION AND LEGAL ACTION.



art direction	Marco Massalini
rendering	Enrico Baldoni Claudio Lombardini
graphic design	Daniela Marchini
colour separation	Immagine e colore
print	Grapho5

Marzo 2018

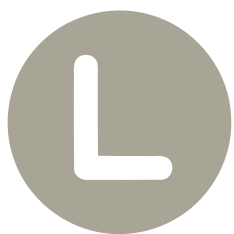

**LINE
OFFICE**

LINE OFFICE SRL
VIA NOVELLA, 24
61022 TALACCHIO DI VALLEFOGLIA PU
TEL. E FAX +39 0721 479441
info@lineoffice.eu - www.lineoffice.eu